

elektronická KAPITÁNSKÁ POŠTA

metodický a informační zpravodaj HKVS

číslo 60, říjen 2019

Aktuálně:

**podzimní volební sraz
výjimečný osud výjimečného skauta**

Metodika:

schůzky v bazénu





Sestry a bratři, tak tu máme zase podzim, pomalu se připravujeme na zamykání toků a rozjeli jsme nový skautský rok. Odevšad slyším stesky, že nápor nováčků je obrovský a slovo „čekačka“, ve smyslu čekací listina dětí, které se do oddílů nevejdu a čekají, jestli se neuvolní místo, zdomácnělo i v menších městech a na některých vesnicích. „Zkuste to ve Všenorech, Dobřichovce už taky snad neberou“; „my v Klecanech máme totálně plno, na čekačce asi 12 světlušek a 8 vlčat“; „Proč jezdíte s Vildou až na Žižkov?“, „protože v Počernicích nám ho nevzali, nemají místo...“, a tak dále.

Co dělat v malých klubovnách, které praskají ve švech pod náporem dvaceti a více vlčat, žabiček, nebo pubertáků, když místo na družinovky není a další dny mají schůzky ostatní oddíly? Kde vzít další vedoucí? Je vůbec v pořádku, aby šestnácti a sedmnáctiletí čekatelé přebírali zodpovědnost za skoro celé oddíly, místo programu ve svém roverském věku byli zapřaženi jako plnohodnotní vedoucí, jak se někde stává? Není nakonec lepší prostě neuspokojit všechny zájemce, mít kvalitní program pro ty, co chodí a, na to jsme nebyli zvyklí, se případně rozloučit s těmi, kteří chodí jen občas, nebo je nutí jen rodiče a oddílová činnost jim prostě nesedí? Zároveň platí, že když nenabereme nováčky, odejde jedna generace a děcka později budou chybět. Skauting je o všestranném rozvoji mladých lidí, nikoliv jen o výplni volného času co nejvíce zájemců,

pamatujme na to a pamatujme také na sebe a své vedoucí – naložíme-li jim příliš, brzy nám mohou odpadnout. Na druhou stranu plánujme předání, rozšíření, posílejme všechny, kteří na to mají a chtějí dál pokračovat, na čekatelky, zdravotníky a další stupně vzdělávání. Termíny přihlašování se blíží.

V poslední době jsem se několikrát setkal s různými názory na závodění a závody ve skautingu. Zaslých jsem, že nově připravovaná pravidla např. ZVaSu mají být více o společném prožívání a méně o „bezduchem“ závodění na výkon. Že závody podporují konkurenčního ducha, bezduchý dril a chuť jen vyhrát a to že je špatně. Když jsem si o tom povídal s ostatními a kroutil hlavou, co vede k upozadění závodního ducha něčeho, co má slovo závod přímo v názvu, tak mi vyprávěli i o oddílech, kde např. na Tři jezy posílají jen jednu, dvě nasazené posádky a ostatní zůstanou doma, i když by pro ně lodě a kormidelníci byli, protože „to nemá cenu, stejně nevyhrajou“. Že neúspěšným posádkám je spíláno, že zklamaly, když nevyhrály. Jiní říkali, že to je blbost, oni že (a to je i náš případ ve Čtyřce) posílají všechno, co plave a pádluje, „aby si to sjeli a užili, o tom to přeci je a sjetí Tří jezů je přece skvělý trénink pro jakoukoliv posádku“. Za sebe si myslím, že bychom v oddílech měli podporovat soutěživého ducha na závodech, děti se minimálně naučí, že když něco chci, tak pro to musím něco udělat (= např. trénovat na jezy či Svojsíkáč), ale na druhou stranu myslet na to, že vedle „nasazených“ máme také plný oddíl těch, co si to chtějí také užít a nějaké umístění vůbec neřeší. Nejsme ani kavárenští debatěři, ani přípravky pro vrcholové sportovce, co plavají tu nejlepší šestku na olympiádu.

pokračování na další straně → →

Podzimní volební sraz

5

Taote

19



Kolejda

26

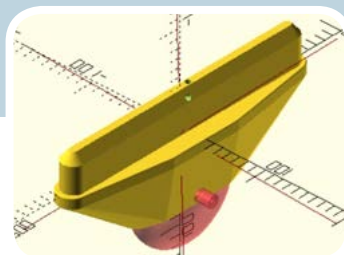

Schůzky v bazénu

28



Poznávaj svět cez seascouting

39





Závěrem mi dovoluji zmínit na okraj ještě dvě věci – v létě nás náhle opustil MUDr. Jiří Zámečník – Taote, dlouholetý a obětavý činník HKVS, který prožil dlouhý a zajímavý život. Rozhovor, který jsme s Taotem před časem pořídili, si můžete přečíst v tomto čísle.

ZPRÁVY Z HKVS

Na červen Kapitanát zasedání naplánováno neměl kvůli zahraničním služebním cestám a pořádání úspěšného jachetního kurzu, ale také kvůli termínu porodu – 17. 6. se Kuldě narodila dcera Lenka, čímž padlo dosavadní pravidlo, že se členům Kapitanátu rodí jen kluci.

S pomocí Dytty jsme dokončili a zveřejnili výroční zprávu Kapitanátu za rok 2018, chcete-li mít přehled, co se v uplynulém roce událo, můžete si ji stáhnout z webu HKVS. Během června a července jsme naposledy kontrolovali a připomínkovali oba stupně skautské stezky a Nováčka a dolažovali brožuru O vodáckých doplňcích skautské stezky, která je součástí metodických materiálů pro vedoucí.

Červencové zasedání bylo výjezdní na vechtrovně Korno. Projednali jsme návrh na medaili Bronzového bobra. Připravili jsme se Skautským muzeem výstavu k 80 letům závodu Napříč Prahou – přes tři jezy, jistě jste si ji prohlédli v cíli závodu.

A mj. se nám blíží volební sněm vodních skautů, který proběhne na srazu v Pardubicích ve druhém listopadovém víkend. Současný kapitanát již nekandiduje znovu, je tedy třeba, aby se našli další, kteří po nás převzou žezlo a posunou vodní skauting dál.

Schválili jsme investovat v projektu Takeláž dalších cca 150 tisíc Kč. Garantem projektu zůstává do odvolání Hvězdář a nebude na to mít vliv jeho konec ve funkci (pokud nový HKVS nerozhodne jinak). Podrobnosti, co a jak si můžete objednat, se dočtete v samostatném článku.

Připomínkovali jsme jednotlivé kapitoly připravovaného dětského handbooku. Doplnili jsme drobnosti, které se mění v krojovém řádu. Zároveň jsme se rozhodli, že nebudeme v tuto chvíli

Co by nastalo, kdybychom si nový HKVS ne zvolili, se můžete také dočíst v článku v tomto čísle.

Přeji všem oddílům úspěšný skautský rok!

CEDNÍK

zasahovat do již neaktuální Vyhlášky HKVS o krojích z r. 2005 pro nedostatek kapacit.

Záříjové zasedání proběhlo u Kuldý doma. Připravili jsme revizi vodáckých úkolů do Plaveb, změn jsme prováděli málo. Připravujeme 2. vydání Vodácké příručky, touto dobou se již tiskne a brzy bude v prodeji. Zabývali jsme se podzimním volebním srazem a volbami, vše se dočtete v samostatných článkách.

KULDA



VÝROČNÍ ZPRÁVA 2018

Kapitanátu vodních skautů
a zpráva o činnosti HKVS za rok 2018



VODÁCKÉ DESETIKORUNY K 6. ŘÍJNU 2019

Na začátku června byla rozeslána osobní výzva k příspěví vodáčkou 10Kč právě jedné osobě z každého přístavu a víceméně obratem přišla na účet Kapitanátu vlna odpovídající asi 50 % vodních skautů. Ještě nám na minulé roky chybí několik jednotek, ale věřím, že ty přispějí. V tuto chvíli je vrácena investice do dvou lodí P550 z loňského roku a vrátily se i peníze investované do jarní stavby

takeláží Černá eskadra. Nyní nově vodácké 10Kč mimo jiné pracují při naskladnění kování pro zimní várku takeláží. Bez desetikorun by to nebylo možné.

Příspěvky ve výši 10 Kč za registrovaného člena se posílají na účet KVS 2300183549/2010 pod variabilním symbolem 99YY-XXXXX, kde YY je rok a XXXXX je ev. číslo jednotky (pro rok 2019 to u jednotky ev.č. 114.05 bude

var. symbol 991911405). V případě platby za více předchozích let je variabilní symbol 9900XXXXX a ideálně roky uvést do zprávy příjemci. Příspěvky je možné zaplatit i hotově na Srazech VS.

Za všechny „vodácké desetikoruny“ zaslané v duchu hesla „vodáci sobě“ děkujeme.

HVĚZDÁŘ

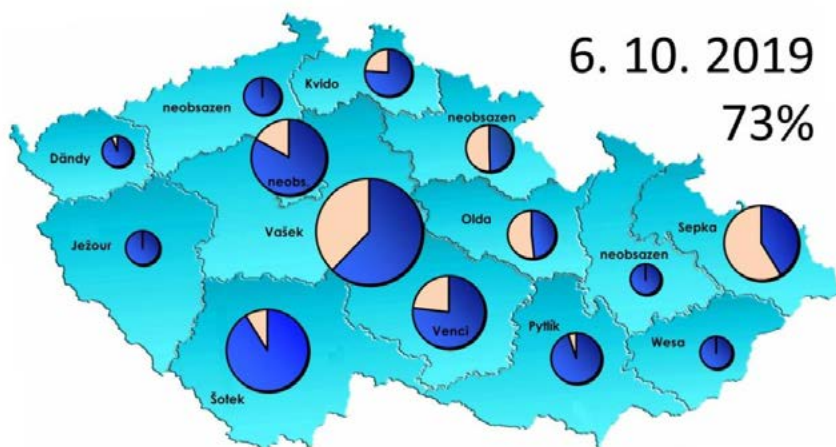

Stav zaplacených zvláštních příspěvků za rok 2019: kruhové grafy ukazují podíl zaplacených a nezaplacených příspěvků v kraji. Modré pole označuje příspěvky zaplacené, vyschlé béžové jsou nezaplacené.

| ev. č. | Přístav/středisko | částka |
|----------------------------------|--|----------|
| 113.04 | 4. přístav Jana Nerudy Praha | 1 900 Kč |
| 116.06 | středisko Vočko Praha | 580 Kč |
| 116.22 | středisko Šipka Praha | 1 270 Kč |
| 216.07 | přístav Modrá kotva Liběchov | 450 Kč |
| 217.10 | přístav Mladá Boleslav | 430 Kč |
| 218.02 | přístav Modrá flotila Nymburk | 1 350 Kč |
| 218.07 | středisko Krále Jiřího Poděbrady | 350 Kč |
| 219.04 | středisko Willi Líbeznice | 640 Kč |
| 21A.07 | přístav Dub Všenory | 1 050 Kč |
| 311.04 | středisko VAVÉHA České Budějovice | 2 020 Kč |
| 314.01 | středisko Šipka Písek | 570 Kč |
| 323.09 | přístav Omaha Plzeň | 1 750 Kč |
| 412.11 | přístav ORION Karlovy Vary | 1 310 Kč |
| 423.01 | středisko Nereus Terezín | 440 Kč |
| 425.03 | středisko Louny | 260 Kč |
| 511.05 | přístav Ralsko Mimoň | 1 040 Kč |
| 513.10 | přístav Maják Liberec | 160 Kč |
| 525.02 | středisko Zvičina Dvůr Králové nad Labem | 460 Kč |
| 610.23 | středisko Doubravka Chotěboř | 50 Kč |
| 611.01 | středisko Bobří Havlíčkův Brod | 440 Kč |
| 611.05 | středisko Goliath Přibyslav | 880 Kč |
| 614.10 | přístav Žlutá Ponorka Třebíč | 1 300 Kč |
| 622.24 | středisko Vrbovec Brno | 630 Kč |
| 722.01 | středisko Psohlavci Uherské Hradiště | 770 Kč |
| 813.01 | středisko Evžena Cedivody Karviná | 210 Kč |
| 815.01 | přístav Černý čáp Opava | 1 080 Kč |
| 815.05 | středisko Ostrá Hůrka Háj ve Slezsku | 640 Kč |
| Z toho platby na rok 2020 | | |
| 611.05 | středisko Goliath Přibyslav | 440 Kč |
| 425.03 | středisko Louny | 10 Kč |

PODZIMNÍ VOLEBNÍ SRAZ 6.-10. 11. 2019

SRAZ
VS ⚓

PÁTEK

- 19:00 ZAHÁJENÍ, ORGANIZAČNÍ POKYNY (ŠTIKA)
- 19:15 SEZNÁMENÍ S PROBĚHLÝMI KURZY A AKCEMI
Seznámení s kurzy proběhlými, pozvánky na kurzy budoucí, seznámení s výsledky Poháru přistavů 2019.
- 20:30 – 23:00 VEČERNÍ PROGRAM JAMBOREE V USA POHLEDEM SERVISÁKA (LŮČA)
Zajímá tě, jak probíhá skautské světové jamboree, pokud se účastníš jako člen servis týmu? Co můžeš zažít/zkusit/poznat a na co se připravit? Stojí to za to?
- VOLNÝ PROGRAM (neorganizovaná zábava – možnost hraní na kytary, společenské hry budou k dispozici)

SOBOTA

- 7:00 – 8:00 SNÍDANĚ
- 8:15 OFICIÁLNÍ ZAHÁJENÍ
- 8:30 – 10:30 – I. BLOK
 - PŘEDSNĚMOVÉ DISKUZE

Oba bloky diskuzí budou vedeny stejným způsobem, abychom umožnili účast na dvou ze tří předsněmových diskuzí. Účast na diskuzích je vhodná nejen pro delegáty sněmu, ale pro všechny, kteří se chtějí seznámit s danými problematikami a třeba i ovlivnit svým hlasem směřování organizace. Materiály jsou v článku na Křižovatce.

- KODEX JEDNÁNÍ DOSPĚLÝCH (TÝNKA, VIKI)

Vytvoření Kodexu jednání dospělých je prvním krokem ke kvalitnímu ošetření problematiky psychické ochrany a bezpečí kluků a holek ve skautských oddílech. Nenabízí konkrétní pravidla k zavedení, ale otázky, nad kterými se v oddílech a střediscích můžeme zamýšlet,

Informace najdete na webu:
srazyvs2019podzim.skauting.cz/

Registrace na sraz běží v termínu 21. 10. – 1. 11. 2019.

diskutovat o nich a poté si nastavit taková opatření, která budou právě pro naše fungování dobrá a zároveň respektující k svěřeným holkám a klukům. Využijte možnost důkladně se s kodexem seznámit a ovlivnit znění kodexu i jeho zavedení do našeho vzdělávacího systému.

- IDEA VLČAT A SVĚTLUŠEK (TIK)

Již dva roky se pracovní skupina Náčelnictva věnuje revizi znění slibu, zákona, hesla a příkazu (ideje) vlčat a světlušek. Nad výsledky výzkumu, veřejné debaty skautů i odborníků a připomínkování výstupů se budeme společně zamýšlet a diskutovat, a zformulujeme



PODZIMNÍ VOLEBNÍ SRAZ KAPITÁNŮ

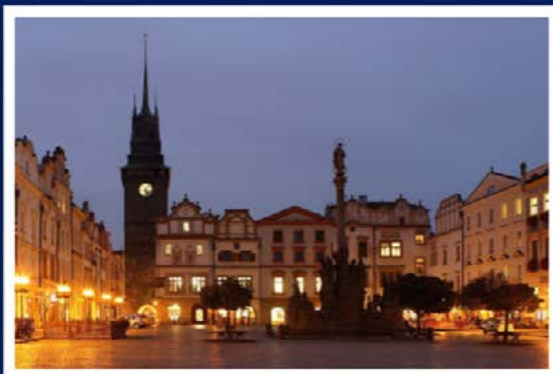

8. – 10. listopadu 2019 Skautské centrum Vinice Pardubice

Na Vaši účast se těší 21. oddíl VS Bílý delfin Pardubice a středisko POLARIS Pardubice



podněty, kterými můžeme ovlivnit konečnou podobu nové ideje vlčat a světlušek.

- **SKAUTING ZA 10 LET (BOBINA, KIRI)**

Český skauting má za sebou více než sto let, kdy nejenže přestál několik zákazů činnosti, ale i prošel mnoha změnami. V současnosti se nám po mnoha stránkách daří, ale jak se chceme vyvíjet dál? Pojdme společně přemýšlet nad tím, na jaké problémy jako výchovné hnutí v 21. století narážíme, jak chceme reagovat na měnící se požadavky doby a jak se chceme rozvíjet do budoucna v kontextu měnící se společnosti. Výstupy z tohoto tématu budou důležitým materiálem pro další práci NJ v předšněmovém období i po něm.

- **PIVOVAR PERNŠTEJN**

Zajímá Vás výroba piva, chcete vědět, jak se vaří pivo v Polabí? Přijďte se podívat na exkurzi do Pardubického pivovaru. Exkurze Vás postupně provede historií pivovarnictví od doby Viléma z Pernštejna až po současnost Pardubického pivovaru. Podívejte se do ležáckého sklepa a také si užijete pravou chuť piva natočeného přímo z ležáckých

tanků. Max. kapacita 40 osob. Účastnický poplatek si účastník hradí sám na místě (60 Kč student, 100 Kč plně vstupné).

- **10:45 – 12:45 – II. BLOK**

- PŘEDSNĚMOVÉ DISKUZE
- KODEX JEDNÁNÍ DOSPĚLÝCH (TÝNKA, VIKI)
- IDEA VLČAT A SVĚTLUŠEK (TIK)
- SKAUTING ZA 10 LET (BOBINA, KIRI)
- LODNÍ KOMISE (HVĚZDÁŘ)
Nová pravidla Skare 2020–2022, Napříč Prahou – přes tři jezy – úprava kategorií (třídové lodě na 5 osob, samostatné C9+P650, SUP), nové takeláže (Černá eskadra) a přestavby starých.

- **12:45 – 14:00 OBĚD**

- **14:00 – 14:45 1. ČÁST ZHODNOCENÍ ČINNOSTI HKVS**

- **15:00 – 17:00 2. ČÁST**

- **VOLBY DO HKVS – VÍTÁN JE KDOKOLIV, NICMÉNĚ VOLEBNÍ PRÁVO MAJÍ POUZE KRAJEM ZVOLENÍ DELEGÁTI**

- **PROHLÍDKA MĚSTA, PROHLÍDKA KLUBOVNY**

Časová náročnost cca 2 hodiny. Procházka ze Skautského centra

Vinice okolo řeky ke klubovně Sedmičky Pardubice, dále Gočárovovy automatické mlýny, historické centrum města Pardubice s dominantou města Zelenou branou, renesanční zámek, kostel sv. Bartoloměje, katakomby kostela sv. Anny, Východočeské divadlo a podél řeky Chrudimky zpět do klubovny. Průvodce: Mgr. Zuzana Jiroutová

- **17:15 – 18:00 – 3. ČÁST VYHLÁŠENÍ VÝSLEDKŮ VOLEB**

- **18:00 - 19:00 VEČEŘE**

Příprava na ples

- **20:00 – 00:00 PLES NA TÉMA „CTNOSTI A NEŘESTI“**

Téma plesu Ctnosti a neřesti. Vaší inspirací může být sedm smrtelných hříchů, ctnosti člověka, vše dobré a zlé. Kostýmy a masky vítány, společenský oděv samozřejmostí. Večerem nás bude provázet živá hudba – skupina SKELET.

← Máte už určené delegáty?

PODZIMNÍ PLES VODNÍCH SKAUTŮ

sobota 9. listopadu 2019 | začátek v 20:00 hodin

téma: **CTNOSTI A NEŘESTI**

K TANCI HRAJE KAPELA SKELET | MASKY A KOSTÝMY VÍTÁNY

NEDĚLE

- 7:00 – 8:00 SNÍDANĚ
- 8:15 – 9:45 I.BLOK
 - FYZIOLOGIE DÍTĚTE V SOUVISLOSTI S VODÁCKOU ČINNOSTÍ (FIŽĎA)

Seznámení s fyzickými aktivitami vhodnými pro dětský věk, se zátěžovými normami a různými formami regenerace. Různé formy rozcvíček a aktivit při vodácké činnosti. Program zejména pro ty, co si plní individuální kapitánskou zkoušku, ale i pro všechny vedoucí vodáckých oddílů.

- PROTAŽENÍ ZTUHLÉHO TĚLA (ŠIŠULE)

Protáhněte a zrelaxujte tělo znavené tancem pod odborným vedením fyzioterapeutky.

- TVOŘIVÁ DÍLNA – ZAŽEHLOVACÍ KORÁLKY (BOBINA)

Máš možnost vyzkoušet svou trpělivost a kreativitu v dílně korálkování. Vytvoř neatřelou podložku pod hrnek nebo tematicky laděný obrázek třeba

jako vánoční dárek. Získej inspirativní náměty pro rukodělky v oddílech před blížícími se Vánocemi.

- WORKSHOP – VÝROBA KORMIDLA A PLOUTVE PRO P550

Workshop bude probíhat přes oba programové bloky, časová náročnost je 4 hodiny.

Pro tvořivé lodní stavitele nabízíme možnost si z “polotovarů” vytvořit a odvézt ze srazu K+K hotovou dřevěnou sadu kormidla a ploutve. Sadu si zájemci hradí sami z vlastních prostředků a to ve výši 2.000 Kč/sada. Jeden účastník = jedna sada. Max. kapacita programu 5 osob.

- JAK NA ODBORKU HOROLEZEC (VOJTA)

Cílem programu je seznámit účastníky prakticky s odborkou horolezec/horolezkyne – co vše lze s dětmi provozovat, co vhodné není, a jak zajistit bezpečnost.

- 10:00 – 12:00 II. BLOK
 - JAK PRACOVAT SE SKAUTSKOU STEZKOU (FIDO)

Seznámení s novou podobou skautské stezky a praktické tipy, jak stezku zavést a pracovat s ní v oddílech.

- BAZÉN (CEDNÍK)

Prostor k plnění požadavků individuální kapitánské zkoušky v oblasti Plavání a záchrana tonoucích, nebo si jen vyzkoušet a naučit, co to obnáší, nebo oprášit dovednosti pod vedením Cedníka.

- PROHLÍDKA MĚSTA A VODÁCKÉ KLUBOVNY (STEJNÝ PROGRAM JAKO V SOBOTU ODPOLEDNE)

- PROHLÍDKA KÁVOVIN
- POKRAČOVÁNÍ WORKSHOPU – VÝROBA KORMIDLA A PLOUTVE PRO P550

- 12:15 – 13:00 – ZAKONČENÍ, ZHODNOCENÍ

- 13:00 – 14:00 OBĚD

ZA TÝM SRAZŮ VS – VIKI

KRÁTKÉ PŘIPOMENUTÍ VOLEB Z ROKU 2016

- AUTOR FOTOGRAFIÍ: POŠŤÁK



ZPRÁVA HKVS O ČINNOSTI 2016-2019

HKVS pracoval v tomto složení přímo volených členů: David Svoboda (Cedník) – hlavní kapitán, Jana Karaová (Kulda) – zástupkyně hlavního kapitána, Jan Fischer (Hvězdář) – přístavný, hospodář, Zuzana Pozlovská (Pumpa) – přístavná, výchovná zpravodajka, Simona Zatloukalová – Koblížek, přístavná (do 11. 10.

2018) a Jakub Axman, přístavný (do 11. 10. 2018).

Kapitanát od začátku volebního období nebyl co se týče pokrytí agendy kompletní, což se místy citelně projevilo na jeho akceschopnosti. Nekandidoval a tedy nebyl zvolen výchovný zpravodaj zabývající se vzděláváním, agenda byla roztržena mezi ostatní

členy a předsedu vzdělávací komise. Naopak do funkce organizačního zpravodaje byli zvoleni dva kandidující, příslušnou agendu se jim ale nepodařilo efektivně předat, o většinu agend se staral Hvězdář, o některé Kulda.

Zpráva shrnuje, čemu se HKVS hlavně věnoval v návaznosti na své programové prohlášení z roku 2016, jednotlivé body jsou komentovány.

ŘÍZENÍ SÍŤE VODNÍCH SKAUTŮ

V roce 2019 je registrováno 4617 vodních skautů a skautek (bez hostujících), z toho 3208 mladších a 1409 dospělých. V roce 2019 je registrováno 159 výchovných jednotek (oddílů) s označením „vodní“ a 28 ZOJ s označením „vodní“ (přístavů).

CÍL: KOMUNIKOVAT S KRAJSKÝMI KAPITÁNY, PROHLUBOVAT JEJICH SPOLUPRÁCI S ODDÍLY VS A SLEDOVAT POTŘEBY SÍŤE VS.

- Oldřich Pešina – Olda je od roku 2014 úspěšným ředitelem Skare a od roku 2016 Poháru přístavů.
- Lukáš Bíca – Šotek byl úspěšným šéfem Navigamu 2018, zapojuje se do pořádání dalšího ročníku.
- Krajsí kapitáni (KK) pořádají nebo se podílejí na pořádání více či méně pravidelných akcí:
 - Jihočeská kapka, Jihočeská kapička (Lukáš Bíca – Šotek)
 - Viking Race (Oldřich Pešina – Olda)
 - Meandry, Mimoňské pádlo (Matyáš Kabeš – Kvido)
 - BsB regata (Václav Zedínek – Vašek)
 - Kapka Pardubice (Oldřich Pešina – Olda)
- Nedaří se pořádat setkání s KK na srazech VS zejména z důvodu vytížení členů Rady KVS pořadatelskými a lektorskými povinnostmi.

Průběh změn:

| Rok | VS do 6 let | VS do 15 let | VS do 18 let | VS do 26 let | VS nad 26 let | VS celkem | Junák celkem | Podíl VS v Junáku |
|------|-------------|--------------|--------------|--------------|---------------|-----------|--------------|-------------------|
| 2016 | 190 | 2172 | 253 | 416 | 769 | 3800 | 55533 | 6,80 % |
| 2017 | 212 | 2288 | 284 | 418 | 814 | 4016 | 57840 | 6,90 % |
| 2018 | 212 | 2320 | 321 | 421 | 860 | 4134 | 60520 | 6,95 % |
| 2019 | 241 | 2627 | 340 | 444 | 965 | 4617 | 64391 | 6,95 % |

- Někteří KK se účastnili více či méně pravidelně zasedání HKVS. KK jsme pravidelně posílali zápisy ze zasedání i programy předem, všichni měli možnost vyjádřit se k plánovaným tématům, využívána však byla pouze některými z nich.
- KK jsou členy KRJ, pokud je to sněmem potvrzeno (pohled Rady KVS na tuto problematiku viz Zpráva z HKVS v Kapitánské poště 6/2018). Někteří KK jsou ve svých KRJ aktivní a jsou jejich právoplatnými členy, bohužel někteří KK se KRJ neúčastní, ani se svými KRJ nekomunikují jinak.
- V současném Kapitanátu nebyl nikdo, kdo by měl kapacitu se komunikací s KK systematicky věnovat.

CÍL: NABÍZET NEJMLADŠÍ ČI NOVNIČKÉ GENERACI MOŽNOST SPOLUPRÁCE NA DÍLČÍCH ÚKOLECH V RÁMCI SÍŤE VS.

- Prostor pro spolupráci je

Seznam krajských kapitánů:

| | |
|--------------------------|-------------------------|
| 110 Praha | neobsazeno |
| 210 Středočeský kraj | Václav Zedínek – Vašek |
| 310 Jihočeský kraj | Lukáš Bíca – Šotek |
| 320 Plzeňský kraj | Jiří Helus – Ježour |
| 410 Karlovarský kraj | Zdeněk Kunc – Dandy |
| 420 Ústecký kraj | neobsazeno |
| 510 Liberecký kraj | Matyáš Kabeš – Kvido |
| 520 Královéhradecký kraj | neobsazeno |
| 530 Pardubický kraj | Oldřich Pešina – Olda |
| 610 Kraj Vysočina | Hana Vencálková – Venci |
| 620 Jihomoravský kraj | Michal Kordík – Pytlík |
| 710 Olomoucký kraj | neobsazeno |
| 720 Zlínský kraj | Petr Veselý – Wesa |
| 810 Moravskoslezský kraj | Martina Adamová – Sepka |

v pořadatelských týmech srazů VS, zejména v těch místních. Další možností se zapojit je lektorská činnost na kurzech, zejména na víkendových seminářích divoké vody.

- V Kapitánské poště pravidelně vychází seznam činností a aktivit, se kterými Kapitanát potřebuje pomoci, odezva je však velmi nízká.
- Bylo předjednáno zapojení roverů z České Třebové do výroby takeláží pro jiné oddíly.

CÍL: REVIDOVÁNÍ AKTUÁLNOSTI VYHLÁŠEK HKVS.

- Pracujeme na aktualizaci Vyhlášky č. 7/2014 o kvalifikacích vodních skautů.
- Sledováním aktuálnosti vyhlášek HKVS se Kapitanát pro nedostatek kapacit nevěnoval, některé vyhlášky aktuální nejsou, např. Vyhláška č. 1/2005 o krojích.

CÍL: PODPOROVAT CELOSTÁTNÍ AKCE – NAVIGAMUS, SKARE, NAPŘÍČ PRAHOU – PŘES TŘI JEZY.

- **SKARE** má rok od roku čím dál vyšší počet účastníků. V roce 2017 proběhlo na Nových Mlýnech, v roce 2018 na Seči a v roce 2019 na Slezské Hartě.
 - Během závodu O modrou stuhu na Skare 2017 foukal čerstvý vítr (8-10 m/s, v nárazech 12 m/s). Vodní záchranná služba po zajištění prvních převrácených lodí přivolala další složky Integrovaného záchranného systému. Bohužel po závodě proběhly médii nepravdivé zprávy o špatném zajištění akce, topících se dětech a nevhodném technickém stavu plavidel. To, že se převrhne loď a vybavená posádka ve vestách je vytažena z vody k tomu účelu objednanými záchranáři, rozhodně nelze považovat za tragédii či nehodu. Celou věc šetřila Policie a Státní plavební správa, HKVS vše koordinoval se šéfem akce Oldou Pešinou a Výkonnou radou Junáka. Nakonec bylo vše odloženo a nebylo shledáno pochybení na straně organizátorů. Začali jsme více dbát na osvětu v oblastech bezpečnosti, zajištění lodí proti potopení,

nácviku záchrany převržené plachetnice v oddílech a na kurzech a byl pořízen větší motor pro záchranný člun.

- **NAPŘÍČ PRAHOU – PŘES TŘI JEZY** je největší vodácká akce v ČR. Nepokračujeme ve spolupráci se Státní plavební správou, protože na to nemáme kapacity. Vedle Skautského záchranného týmu byla navázána úspěšná spolupráce se SOS. Poslední tři roky má stabilně rekordní účast přes 1 200 lodí a 4000 účastníků.
- **NAVIGAMUS 2018** úspěšně proběhl v termínu 7.–10. 6. 2018 v Lipně nad Vltavou v kempu Modřín pod vedením Lukáše Bíci – Šotka a Lucie Kolářové – Lůči. Již 9. ročníku se zúčastnilo přes 1300 osob z celé ČR, což je nejvíce v celé historii Navigamu. Tématem programu byly plavby admirála Čeng Che, čínského cestovatele, admirála a diplomata, který brázdil vody Indického a Tichého oceánu a na svých plavbách upevňoval moc Číny. Navigamus 2019 proběhne v Mostě v termínu 3.–6. 6. 2021, šéf akce bude Michal Tarant – Majkl, v týmu bude Šotek i Lůča.

VÝCHOVNÝ PROGRAM

HKVS chce naplňovat dlouhodobou programovou vizi, podle níž budou mít vodní skauti k dispozici programové prostředky pro všechny věkové kategorie v souladu s cílem skautingu, jeho principy a za použití skautské metody, to vše s ohledem na vodácká specifika. Těmito prostředky chceme zároveň napomáhat k posilování základních vodáckých dovedností a schopností s cílem zlepšení úrovně základního vodáckého výcviku.

CÍL: POKRAČOVAT VE VODÁCKÉ ADAPTACI OFICIÁLNÍHO PROGRAMU JUNÁKA – DOKONČIT VODÁCKÉ VLČKY/SVĚTÝLKA, VYTVOŘIT PRO PŘEDŠKOLÁKY PRACOVNÍ

LISTY S VODÁCKOU TÉMATIKOU, DOKONČIT REVIZI STEZKY, VYTVOŘIT VODÁCKOU ČÁST DĚTSKÝCH HANDBOOKŮ, REAGOVAT NA PŘÍPADNÉ DALŠÍ NOVINKY V TĚTO OBLASTI.

- Začátkem roku 2017 se Kulda a Cedník aktivně zapojili do tvorby finální verze *skautských odborek*, které vyšly na Valném sněmu.
- Nové odborky pro vlčata, světlušky a žabičky (*vlčci/světýlka*) jsou zveřejněny na webu odborek k testování v oddílech přes léto 2019, během podzimu budou zapracovány připomínky a poté budou vydány na jaře 2020. HKVS zajistil vlčky/světýlka Plavec/Plavkyně, Vodák/Vodačka a Námořník/Námořnice. Kulda v rámci týmu odborek pracovala i na dalších.
- V rámci plnění kapitánské zkoušky individuální formou bylo vytvořeno několik *pracovních listů pro benjamínky* s vodáckou tematikou, není však dojednáno jejich začlenění mezi ostatní a jejich finální grafická podoba.
- Na valném sněmu 2017 byly představeny experimentální stezky, které připravila metodická skupina, kde za HKVS pracovala Pumpa. *V létě 2019 vyšly nové skautské stezky. Vodácké doplňky byly Kapitanátem připraveny během roku 2017, v následujících letech byly zveřejněny k testování a připomínkování. Bohužel se ukázalo, že došlo k nedorozumění mezi HKVS a zpravodajkou výkonné*



rady pro program a počítalo se pouze s tím, že vodácké doplňky budou na webu ke stažení jako balíček vodáckých úkolů v rámci generátoru pro oddílové rozšíření 1. stupně. Nakonec bylo po značném úsilí domluveno, že revidované vodácké doplňky jsou přímou součástí tištěné stezky. Bylo ale potřeba úkoly ve značném časovém presu upravit, aby odpovídaly nastavení stezky, zejména u 2. stupně, kde má každý úkol 4 varianty plnění a každá podoblast 6-10 rozšiřujících úkolů. Součástí stezek naopak už není vodácký Nováček, vodácká tematika je v Nováčkoví pro všechny. Bohužel se nepodařilo zajistit více vodáckých ilustrací a používání vodácké terminologie v celém sešitě.

- Dětský handbook Svět vlčat a světlušek vyjde na podzim 2020. Vodácká tematika je zařazena mezi ostatní oblasti stejně jako vodácké úkoly u Plaveb Čolka a Žabky. HKVS zajišťuje kontrolu správnosti, spolupráce s týmem bude trvat do vydání handbooku. Přes léto běželo veřejné připomínkování.
- Dle nových odborek jsme aktualizovali *ocenění Mladý Bobr a Bobr*. Je rozhodnuto, že ocenění není ekvivalent Lvího skauta pro VS, ale čistě vodácké ocenění pro všechny bez ohledu na barvu košile. Na nové přepracované verzi jsme nezačali pracovat, neboť je potřeba počkat na novou podobu Lvího skauta,

aby se neduplikovaly podmínky, ale zároveň se zachovala přiměřená obtížnost.

CÍL: PROPAGOVAT A PODPOROVAT POUŽÍVÁNÍ VODÁCKÝCH DOPLNĚKŮ V ODDÍLECH.

- V Kapitánské poště a Mod/krých stránkách vycházejí tipy na plnění úkolů z odborek a stezek.
- Na srazech VS pravidelně probíhají programy na podporu práce se stezkami a odborkami v oddílech.

CÍL: ZAJIŠŤOVAT METODICKOU PODPORU PROSTŘEDNICTVÍM SPOLKOVÝCH ČASOPISŮ A KAPITÁNSKÉ POŠTY – DBÁT NA PRAVIDELNÉ VYCHÁZENÍ METODICKÝCH ČLÁNKŮ V KAPITÁNSKÉ POŠTĚ, UDRŽET PROSTOR PRO VODNÍ SKAUTY VE SPOLKOVÝCH ČASOPISECH (AŽ JIŽ V PODOBĚ MOD/KRÝCH STRÁNEK, ČLÁNKŮ S VODÁCKOU TÉMATIKOU ČI VODÁCKÝCH SOUTĚŽÍCH).

- V Kapitánské poště pravidelně vycházejí metodické články a tipy na program, je nutná spolupráce s KLŠVS a s komisemi kapitánských zkoušek, aby se zajistilo zpracování témat.
- Pravidelně vycházejí Mod/kré stránky.
- O další prostor pro vodní skauty ve spolkových časopisech jsme se pro nedostatek kapacit nesažili.

CÍL: ZAPOJOVAT VODNÍ SKAUTY DO PRACOVNÍCH SKUPIN JUNÁKA.

- Jana Karaová – Kulda je členkou týmu odborek, Tomáš Fiala – Fialík je členem Odboru pro vzdělávání, Vladimír Cvrček – Vezír je členem Náčelnictva kmene dospělých. I mezi jinými odbory a skupinami je zastoupení VS, avšak bez spolupráce s Kapitanátem. Kapitanát neměl kapacitu systematicky sledovat a hlídat zastoupení VS v pracovních skupinách Junáka.

VZDĚLÁVÁNÍ

HKVS chce realizovat funkční systém postupného vodáckého vzdělávání, které navazuje na celkový vzdělávací systém Junáka. HKVS chce nejen vodním skautům zajistit možnost výběru z dostateku kvalitních vodáckých vzdělávacích akcí a také prostředky k samostatnému sebevzdělávání.

CÍL: PODPOROVAT VODÁCKÉ VZDĚLÁVACÍ KURZY (POMOC S TVORBOU PROJEKTŮ, SE ZKVALITNĚNÍM VZDĚLÁVACÍHO PROGRAMU, NABÍDKA DALŠÍHO VZDĚLÁVÁNÍ INSTRUKTORŮ, APOD.).

V letech 2017–2019 proběhly vodácké vzdělávací akce a zkoušky:

- ČLK VS Námořní akademie (KVS, 2017, 2018 Vladimír Cvrček – Vezír, 2019 Zuzana Pozlovská – Pumpa)
- ČLK SEALS (2017 Parvula, Vít Procházka – Vitek, 2018, 2019 Alena Šerhantová – Fižďa)
- Kapitánská lesní škola VS 2018 (Parvula, Vladimír Kučera – Kingkong)

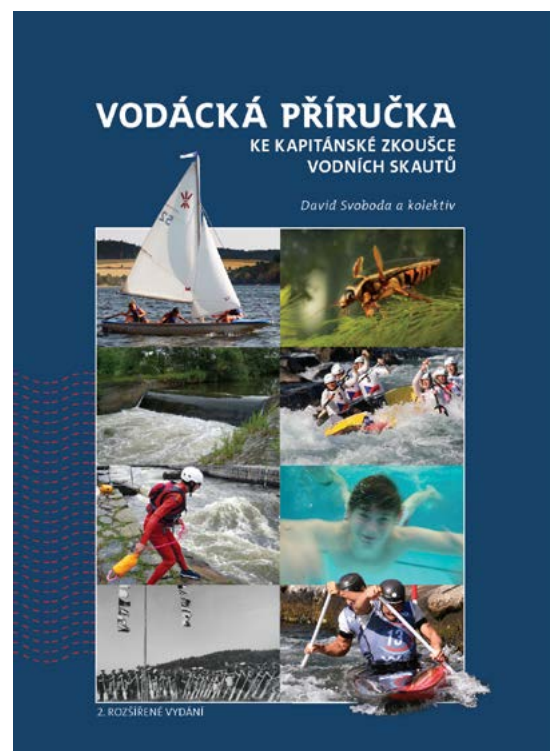

- **Instruktorská lesní škola VS Sci-ens Vincit 2017** (Parvula, Vladimír Kučera – Kingkong)
- **Zkoušky a kurzy vodáckého minima:**
 - Kapka HKVS 2017, 2019 (KVS, Tomáš Fiala – Fialík)
 - Kapka Pardubice 2017 (Středisko Javor Česká Třebová, Oldřich Pešina – Olda)
 - Jihočeská kapka 2017 (JČK, Lukáš Bíca – Šotek)
 - Kapka OVA 2018 (Eskadra Ostrava, Michal Prauzek – Kolja)
- **Individuální kapitánská zkouška** (KVS, 2017 Tomáš Fiala – Fialík, 2019 Jan Fischer – Hvězdář)
- **Srazy vodních skautů** (KVS, Kateřina Kaderová – Liška, Jana Karaová – Kulda, Anna Cimbálová – Viki) – jarní 2017 (Praha), podzimní 2017 (Kolín), jarní 2018 (Loučovice), podzimní 2018 (Plzeň), jarní 2019 (Hradec Králové), proběhne podzimní 2019 (Pardubice)
- **Vůdce malého plavidla** 2017, 2019 (KVS, Jan Fischer – Hvězdář). V roce 2018 kurz neběžel, ačkoliv byl připraven, neboť jsme nenašli nikoho, kdo by agendu semináře zajistil po formální stránce.
- **Záchranář III** pro skautské činovníky 2017 (KVS, Jan Fischer – Hvězdář), spolupráce s VZS trvá a je možnost se kurzu účastnit i nadále, ale bez 20% slevy pro členy Junáka, neboť jsme nenašli nikoho, kdo by agendu semináře zajistil po formální stránce.
- **Lodní tesař** 2017, 2018, 2019 (KVS, Martin Chlad – Flint)
- **Jachetní kurz** (KVS, 2017 Jana Karaová – Kulda, 2019 Jan Fischer – Hvězdář)
- **Víkendové a jiné semináře:**
 - Pádlovací seminář 2017 (KVS, Tomáš Fiala – Fialík)
 - Víkend divoké vody (KVS, 2017 Pavel Stryja – Tyčka, 2018 Tomáš Fiala – Fialík)
 - Plachtění na HEBE IV (HKVS ve spolupráci s metodickou komisí Českého svazu jachtingu)
 - Kurz instruktor jachtingu III. třídy na Lipně (HKVS ve spolupráci s metodickou komisí Českého svazu jachtingu)
 - Víkend jízdy a záchrany na divoké vodě 2018 (Parvula, Vladimír Kučera – Kingkong) a 2019 (Parvula, Martin Pícek – Silva)
 - Raftový víkend 2018 (KVS, David Svoboda – Cedník)
 - Jihočeská kapička 2019 (JČK, Lukáš Bíca – Šotek)
 - proběhne Plachetní víkend 2019 (Parvula, Martin Pícek – Silva)
- **Vodácká škola záchrany** – prostřednictvím HKVS se skauti mohou účastnit jejich kurzů s 20% slevou.
- Se zpravodajem VRJ pro vzdělávání je domluveno navýšení **dotace metodických seminářů** s vodáckým programem. Z projektu musí být patrné, že probíhá vodácký program s patřičnými náklady (pronájem bazénu, kanálu, doprava nebo půjčení lodí apod.).
- V průběhu KLŠVS 2016 nastal nesoulad v týmu vedení a ve zkušební komisi, HKVS se do konce lesní školy aktivně snažil situaci monitorovat a pomáhat, aby dopad na frekventanty byl co nejmenší, a další ročník nastavit tak, aby k problémům nedocházelo.
- V roce 2017 byla poprvé pořádána Kapka HKVS pod vedením Tomáše Fialy – Fialíka s plánem pořádat ji v lichých rocích, v roce 2019 opět běží. Kapitanát se snažil pomáhat s propagací

prvního ročníku, která po nedorozumění v týmu nebyla optimálně nastavena, a s personálním a materiálním zajištěním i v dalším ročníku.

CÍL: ZAJIŠŤOVAT SJEDNOCENÍ OBTÍŽNOSTI PRO ABSOLVOVÁNÍ VODÁCKÝCH ZKOUŠEK MEZI JEDNOTLIVÝMI POŘADATELI.

- V lednu 2018 proběhla revize kompetencí a vstupních požadavků ke zkoušce vodáckého minima a kapitánské zkoušce. HKVS se snažil ladit požadavky ke zkouškám s předsedy jednotlivých komisí. Ne vždy byl ale ve svém snažení úspěšný.
- Jednou ze vstupních podmínek k oběma zkouškám je ovládnutí základů vodácké teorie a praxe v rozsahu 4. stupně vodáckých doplňků skautské stezky. (Po revizi stezky bylo znění v Řádu upraveno ... v rozsahu vodáckých doplňků stezky). Vzhledem k častým nedorozuměním a k tomu, že došlo k úpravě vodáckých doplňků, upřesnili jsme vstupní podmínky tak, aby byly jasné a jednotné.
- Vznikl seznam garantů pro jednotlivé oblasti kapitánské zkoušky / zkoušky vodáckého minima.
- V rámci Individuální kapitánské zkoušky 2019 jsme se snažili nastavit systém uznávání civilních i skautských kvalifikací při plnění kapitánské zkoušky.

CÍL: ZAJISTIT PRODLOUŽENÍ AKREDITACE KURZU VODNÍ TURISTIKY.

- Akreditace prodloužena prostřednictvím VRJ do 1. 9. 2022.

CÍL: PODPOROVAT SKLÁDÁNÍ KAPITÁNSKÉ ZKOUŠKY A ZKOUŠKY VODÁCKÉHO MINIMA.

- Každý rok je možnost skládat kapitánskou zkoušku – sudé roky v rámci KLŠVS (vůdce Vladimír Kučera – Kingkong skončil ročníkem 2018 a předal vedení Martinu Píckovi – Silvovi, který se svým týmem chystá ročník



2020), liché roky v rámci individuální kapitánské zkoušky, jejíž komisi zajišťoval Kapitanát. Členové Kapitanátu působí v obou komisích.

- HKVS nedokázal zajistit, aby bylo více kurzů vodáckého minima v krajích se zachováním patřičné kvality a podmínek akreditace Kurzu vodní turistiky – některé kurzy, o kterých potenciální pořadatelé uvažovali, se neuskutečnily.

CÍL: DOKONČIT PŘÍRUČKU KE KAPITÁNSKÉ ZKOUŠCE.

- Pod vedením Cedníka jsme dokončili a v listopadu 2017 vydali Vodáckou příručku ke kapitánské zkoušce vodních skautů (David Svoboda a kol.), která shrnuje vše, co by měli znát a umět vedoucí – kapitáni a kapitánky oddílů vodních skautů, a ještě něco navíc.
- Příručka byla během roku 2018 zcela vyprodána a rozhodli jsme se ji lehce aktualizovat a dotisknout. Během přípravy se ukázalo, že „lehce“ znamená nárůst o 32 stran. Vzniklo tak druhé, rozšířené vydání, ve kterém jsme vyměnili některé obrázky, doplnili kanoistiku o paddleboardy, opravili některé zastaralejší postupy v části o záchraně, zkontrolovali aktuálnost právních předpisů, přepracovali podle aktuálně zrevidovaných stezek, plaveb a ostatních vodáckých doplňků příslušné texty v části metodika, doplnili text o jachtingu o některé postupy a vybavení, které se stávají běžnou součástí plachtění na lodi P550, a provedli dílčí revize ve zbývajících částech příručky. Knihu jsme také doplnili o rejstřík. Příručka je v tisku, vyjde na konci listopadu, nestihneme tak bohužel podzimní sraz. Ale na Vánoce už bude!

CÍL: ZABEZPEČIT KVALITNÍ VZDĚLÁVACÍ PROGRAM JAKO HLAVNÍ SOUČÁST SRAZŮ VODNÍCH SKAUTŮ, JEJICH DOSTATEČNOU PROPAGACI A ATRAKTIVITU.

- Srazy VS jsou pořádány jako metodické semináře s dotací, kterou schvaluje Odbor pro vzdělávání. Podmínkou dotace je, aby 70 % programu měla vzdělávací charakter. Témata jsou vybírána tak, aby obsahovala oblasti kapitánské zkoušky, aktuální témata v Junáku, podporu používání metodických nástrojů v oddílech a seznámení s místy srazu.
- Po jarním srazu 2017 v Praze s nízkou účastí jsme vyhodnotili cíle srazů a cílových skupin účastníků a nastavili nový harmonogram příprav srazů. Zdá se, že vše už funguje lépe.
- Rokem 2017 skončil programový tým Kateřiny Kaderové – Lišky. Srazy v roce 2018 po pokusu Jakuba Axmana, který vzdal organizování jarního srazu pár týdnů před jeho konáním, zajišťila Kulda s pomocí Hvězdáře a nasazením místních týmů, od roku 2019 se formuje nový programový tým pod vedením Anny Cimbálové – Viki.
- HKVS spolupracoval na programu, organizačním i technickém zajištění srazů.

OSTATNÍ:

- HKVS zrušil vzdělávací komisi vzhledem k tomu, že vzdělávání bylo jedním z klíčových posláních HKVS, zabýval se jím dlouhodobě celý Kapitanát a ne jen určená komise. Neexistovala žádná pravidla, procesy, úkoly ani požadavky pro její samostatnou činnost. Její předseda Tomáš Fiala – Fialík setrvává jako zástupce HKVS v Odboru pro vzdělávání.

HOSPODAŘENÍ

CÍL: UDRŽET HOSPODAŘENÍ KVS S VYROVNANÝM NEBO ZISKOVÝM ROZPOČTEM.



● **AUTOR FOTOGRAFIE: MARTIN HOLCMAN – OBEL**

- Vodácké desetikoruny jsou využívány k bezúročným půjčkám pro oddíly, provozním zálohám při pořádání akcí pod KVS a hromadným objednávkám vybavení a výrobků nutných pro vodáckou činnost v oddílech. Od roku 2019 je část finančních prostředků investována do skladu kování a plachet pro takeláže lodí P550.
- Vzrůstá zisk z prodeje skladových zásob a ziskové nedotované akce pořádané pod KVS. Tento zisk je využívám k financování činnosti HKVS.
- HKVS prosí o každoroční dar vodácké desetikoruny za každého vodního skauta. Za rok 2017 bylo vybráno 91 %, za rok 2018 94 % a za rok 2019 ke dni 6. 10. 73 % vodáckých desetikorun.
- 27 tis. Kč bylo použito na financování kvalitnějšího tisku Vodácké příručky v roce 2017. V roce 2018 sloužily vybrané příspěvky jako krátkodobé zápůjčky na pokrytí neplánovaného schodku jedné z vodáckých kluboven. Dále našly uplatnění při

rezervaci míst pro skauty, kteří se účastnili kurzů Vodácké školy záchrany, při objednávkách lodí P550 a také při pořízení silného lodního motoru a přívěsu pro loď v celkové hodnotě 271 tis. Kč, při jejichž získání jsme museli zaplatit 15% spoluúčast k dotacím.

CÍL: TRANSPARENTNÍ VEDENÍ HOSPODAŘENÍ KVS.

- Kapitanát průběžně sleduje své hospodaření a plnění plánovaného rozpočtu.
- KVS používá transparentní bankovní účet.
- Zprávy o hospodaření jsou součástí výročních zpráv HKVS.
- Nepodařilo se nám sehnat (ani placeného) účetní/ho, máme nabídku účetní firmy, které jsme nevyužili.

CÍL: ZAJIŠŤOVAT CENTRALIZOVANÉ ZPROSTŘEDKOVÁNÍ NÁKUPU MATERIÁLU A SLEV PRO ODDÍLY VODNÍCH SKAUTŮ VČETNĚ ZAKÁZKOVÉ VÝROBY VĚCÍ NUTNÝCH PRO NAŠI ČINNOST.

- V rámci poskytování hospodářského a technického zázemí síti VS zprostředkoval KVS

hromadné objednávky oddílů v celkovém objemu 256 tis. Kč v roce 2016, 284 tis. Kč v roce 2017 a 400 tis. Kč v roce 2018. Tato podpora vedla k nezanedbatelnému snížení nákladů jednotek VS při nákupu vybavení nutného pro vodáckou činnost.

- *Lodní komise HKVS vyvinula novou takeláž pro P550 Černá eskadra. Pro ustrojení lodí je k dispozici nejen kompletní dokumentace včetně návodu, ale také je možné koupit všechny díly jednotlivě či v kompletním balíčku jako stavebnici. Informace, ceník, dokumentace a fotogalerie je volně dostupná včetně výkresů jednotlivých dílů na <https://vodni.skauting.cz/cerna-eskadra>.*

CÍL: PROSTŘEDNICTVÍM LODNÍ KOMISE DOŘEŠIT PRONAJÍMÁNÍ LODĚ SEVERKA, ZKOMPLETEOVAT DOKUMENTACI K JEJÍ VÝROBĚ A PROPAGOVAT PRODEJ.

- Plovoucí model lodi Severka byl prodán přístavu Viribus Unitis, přívěs přístavu Omaha Plzeň. Nedoložitelný dluh za doplatek výroby kopyt na Severku, který

původně bylo plánováno uhradit v rámci výroby skořepin, byl uhrazen ze sbírky mimo HKVS. Kopytem můžeme volně disponovat, je v plánu jej odvézt do Karlových varů, kde bude moci dlouhodobě zůstat.

KOMUNIKACE A PR

CÍL: NADÁLE POSILOVAT POVĚDOMÍ O METODICKÉ ÚLOZE SÍTĚ VS, ZAJISTIT TOK INFORMACÍ KE VŠEM ODDÍLŮM VS A VŠEM ZÁJEMCŮM O VODÁCKÉ DĚNÍ.

- Webové stránky HKVS www.vodni.skauting.cz fungují, některé části však nejsou aktuální a zveřejňování informací je občas pozdě. Chybí dostatek lidí, který by byl stránky ochoten obsluhovat (zveřejňovat články, aktualizovat informace).
- 5x ročně vychází Kapitánská pošta, je zveřejněna na webu HKVS, na casopisy.cz, rozeslána na zadané emailové adresy. K novému článku je zveřejňujeme článek na webu HKVS a odkaz na něj dáváme na facebook Vodní skauti ČR.
- TDC zpracovalo v roce 2017 dle našich podkladů nový náborový



- AUTOR FOTOGRAFIE: DAVID URBAN – ŇUF

leták pro VS.

- Od roku 2018 máme dvojstránku v časopisu Pádler, kde píšeme články o činnosti a zajímavostech vodních skautů. Zajišťuje Eliška Čapková Ebelová – Šišule.

CÍL: SPOLUPRACOVAT S JINÝMI VODÁCKÝMI ORGANIZACEMI (NAPŘ. SVOČR, SPS, VZS, VŠZ...).

- Cedník dále ve spolupráci s Petrem Ptáčkem a vodáckými svazy (včetně ČRDM, Junáka) připravil stanovisko k novele vodního zákona (a nařízení vlády) a lobboval spolu s ostatními za podání a následné přijetí formulace o zohlednění rekreační plavby při stanovování minimálních zůstatkových průtoků na vodních dílech.

CÍL: POSILOVAT POZICI VODNÍCH SKAUTŮ NA INTERNETU JAKO AUTORITY V OBLASTECH VODÁCKÝCH SPORTŮ, JACHTINGU A BEZPEČNÉHO POHYBU NA VODĚ A V JEJÍM NEJBLIŽŠÍM OKOLÍ.

- Na tomto cíli HKVS systematicky nepracoval, připravili jsme však program na vzdělávací akce Buď připraven na vodu, který poprvé proběhl na Elixíru 2019 v Kolíně pod vedením Kuldy.

CÍL: KOMUNIKOVAT SE ZÁSTUPCI ZAHRANIČNÍCH VS, VZÁJEMNĚ SE INFORMOVAT O SVÉ ČINNOSTI A AKCÍCH.

- V létě 2017 navštívil hlavní kapitán akci Aqua na Slovensku.
- V září 2018 se tři zástupci HKVS účastnili semináře Eurosea 14 v Barceloně (Španělsko), Jan Mrkos – Hondzik byl zvolen členem Odysseus group na období 2018–2020.

CÍL: PRAVIDELNĚ INFORMOVAT O ČINNOSTI A VÝSLEDCÍCH PRÁCE HKVS

- Zápisy HKVS jsou zveřejňovány na webových stránkách, jejich výtah v elektronické Kapitánské poště.

- Ústředním orgánům Junáka jsou předávány pravidelné přehledy o činnosti HKVS formou zpráv pro Náčelnictvo a VRJ.

- Cíl: Podporovat jednotky VS ve zkvalitnění vlastní prezentace, komunikace a PR.

- JUN vyrobil samolepky znaku vodních skautů ve dvou barvách a třech velikostech na auto, notebooky, lednice, atp.

- Na jarním srazu 2018 byl program na sdílení zkušeností a inspiraci s oddílovými videy.

- Nepodařilo se nám sehnat nikoho, kdo by se staral o fotogalerii VS ani v té nejjednodušší formě (nahrávání vybraných fotek na disk).

grafička Vodácké příručky Veronika Hrozinková. Od červnového čísla 2018 Kapitánskou poštu sází Klára Klinderová (Abendrothová) – Škvrně. V květnu 2018 Kapitanát rozhodl, že není nadále možné ani vhodné pokračovat zcela dobrovolnický, má-li být zachována kvalita a práce v termínu. Zároveň by měla být možnost nechat Kapitánskou poštu vysázet komerčně, kdyby nastal problém s výpadkem domluvené grafičky. Sazba Kapitánské pošty tedy tvoří položku v rozpočtu HKVS.

- **AUTOR FOTOGRAFIE: BÁRA ŠOCOVÁ**



CÍL: NADÁLE VYDÁVAT KAPITÁNSKOU POŠTU, ZAJISTIT PRO NI STABILNÍ VYDAVATELSKÝ TÝM A NADÁLE JI OBSAHOVĚ I TEMATICKY ZKVALITŇOVAT.

- Kapitánská pošta vychází 5x ročně, šéfredaktorkou je Jana Karaová – Kulda.

- Spolupracuje několik stálých redaktorů a příspěvovatelů, je snaha plnit redakční plán. To se nám v posledním roce moc nedařilo hlavně kvůli vytížení šéfredaktorky výchovnou agendou a pořádáním srazů.

- Potom, co se sazbou náhle skončil Michal Pavlů před dokončením dubnového čísla 2018, bylo potřeba obratem vyřešit náhradu. Dubnové číslo vysázela

CÍL: VYUŽÍVÁNÍ AKCE NAPŘÍČ PRAHOU – PŘES TŘI JEZY PRO PREZENTACI VODNÍHO SKAUTINGU NA VEŘEJNOSTI.

- Kapitanát neměl kapacity na systematickou prezentaci vodního skautingu na veřejnosti v rámci závodu.

CÍL: VYTVOŘENÍ NOVÉHO WEBU HKVS.

- Na vytvoření nového webu HKVS nepracoval.

OSTATNÍ:

- Tým kolem skautského loga dokončil po našich připomínkách úpravu znaku VS, kde se doladily linky a celkové vyčištění symbolu.

JAKÝ BUDE NOVÝ KAPITANÁT? A CO SE STANE, KDYŽ NEBUDE?

Protože na e-mail kandidátní komise zatím nedorazilo vůbec nic, pojďme se podívat na to, co se může stát. Možnosti a varianty jsou různé.

Sněm volí tři „orgány“ – hlavního kapitána + zástupce (ve dvojici), 4 přístavné (2 výchovné zpravodaje, organizačního zpravodaje a hospodáře) a tříčlennou revizní komisi. Pokud nejsou zvoleny všechny tyto orgány (ale jen některé), musí se uspořádat mimořádný sněm v nejbližším termínu (na jarním srazu). Pokud budou kandidovat jen kandidáti na některé funkce:

- Kandidují-li jen někteří přístavní, původní členové končí a místo nich nastupují noví, i kdyby jich nebylo zvoleno dost. Nižší počet není s ničím v rozporu, prostě by nebyly některé funkce obsazeny.
- Pokud kandiduje nekompletní revizní komise, je pak nutné koptovat chybějící členy.



● AUTOR FOTOGRAFIE: OLDŘICH PEŠINA – OLDA

Například nebude-li kandidovat hlavní kapitán + zástupkyně (hlavní kapitánka + zástupce), ale kandidují přístavní a revizní komise, musí se uspořádat nové volby v nejbližším možném termínu, do té doby pokračuje současný hlavní kapitán + zástupkyně, ostatní jsou zvoleni a do mimořádného sněmu jsou ve funkci.

Pokud nebude nikdo kandidovat = jako by se volby nekonaly = Kapitanát pokračuje v současném složení a musí se uspořádat nové volby v nejbližším termínu. Kdokoliv ale může rezignovat (např. pokud by nebyla ani s uspořádáním nových voleb vůle cokoli změnit):

- Rezignuje-li někdo jiný než statutár a jeho zástupce, funkce zůstane do voleb neobsazena.
- Rezignuje-li statutár a/nebo jeho zástupce:
 - Pokud se s radou nedohodnou jinak (na dřívějším termínu), k rezignaci dochází až 2 měsíce po oznámení – viz ochranné pravidlo ze Stanov.
 - Uspořádají se volby v nejkratším možném termínu

(na nejbližším srazu) – při rezignaci na volebním srazu tato varianta neplatí.

- Pokud rezignují oba, VRJ uvalí prozatímní správu – prozatímní správce může být jmenován tak, že převezme úplně všechny pravomoci statutára (hlavního kapitána) i celé rady (tedy je „nad nimi“) a řeší úplně vše; ale stejně tak může být rozhodnuto, že přebírá jen nějakou část věcí k řešení (třeba jen organizační nutné věci fungován ZvOJ, ale další agendy stále nechá řešit ostatní činníky a orgány vodních skautů). Pak by se hledala cesta s prozatímním správcem, jak HKVS stabilizovat pro budoucí fungování, do té doby jen nejnужnější provoz.

MOŽNÉ PROBLÉMY PROZATÍMNÍ SPRÁVY KAPITANÁTU:

- Majetek – možná změna podmínek využívání dle rozhodnutí prozatímního správce.
- Peníze na účtu – možné jiné využití než jsou záměry současného Kapitanátu dle rozhodnutí

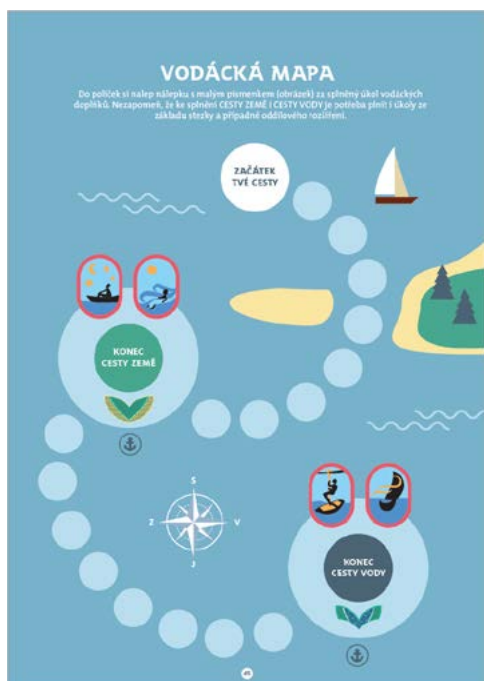

prozatímního správce.

- Materiální podpora oddílů – objednávky přes KVS dle rozhodnutí prozatímního správce (ten samozřejmě může kolem sebe mít lidi, které něčím úkoluje apod.). Tato agenda by mohla přejít pod JUN.
- Pořádání akcí – může být zachováno i s prozatímním správcem, pokud nevyhodnotí, že prostě řeší jen „nejnutnější“ věci a tedy akce pořádat nebude (což by bylo asi aspoň z části pravděpodobné), tj. nucený přechod akcí pod jiné jednotky. Akce by pravděpodobně musely zdražit a dříve vybírat zálohy, v tuto chvíli se v rozpočtech počítá jen s malými rezervami – předfinancování (např. placení pronájmů předem) a případné ztráty může hradit Kapitanát (v současné době je na to finanční polštář z 10Kč), ale nelze požadovat po přístavech/střediscích.
- Výchova a program – zodpovědnost má zpravodajka VRJ pro program, může spolupracovat s jednotlivými dobrovolníky, ale nemohla by probíhat konzultace témat s HKVS jako orgánem.
- Vzdělávání – zodpovědnost má zpravodaj VRJ pro vzdělávání,

vyjma kurzů s akreditací (Kapky, KLŠVS), kde je osoba garantá daná jmenovitě (Kurz vodní turistiky – tam je garantem Cedník do r. 2022). Nemohla by probíhat konzultace témat s HKVS jako orgánem.

Nebylo by přece jen lepší, kdyby někdo kandidoval, a Kapitanát dále normálně fungoval? Nový Kapitanát bude mít jak rozjezd, tak fungování jednodušší, než měl ten současný, neboť zásadní agendy fungují, majetek je v pořádku a finance v poměrně vysokých kladných číslech. Kapitánská pošta pravidelně vychází a má stabilní redakční radu. Srazy VS mají stabilní fungující programový tým, KLŠVS má fungující tým, Navigamus 2021 má domluvenou pořádatelskou jednotku, šéfa i zárodek týmu.

Současní členové Kapitanátu plánují dotáhnout rozjeté projekty, i s některými dále pokračovat, nebude-li to chtít nový Kapitanát jinak.

- Projekty, které současní členové Kapitanátu dokončí a kdo to má na starosti:
 - Výroční zpráva 2019 (Kulda)
 - Hospodaření 2019 (Hvězdář)
 - Revize Plaveb (Kulda)

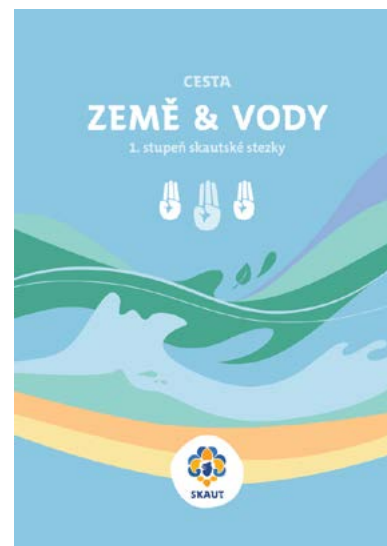

- 2. vydání Vodácké příručky a agenda kolem toho (Cedník)
- Dětský handbook – spolupráce s koordinátorkou (Kulda, Cedník)
- Individuální KZ 2019 (Hvězdář)
- S čím plánujeme pokračovat (nebude-li to chtít nový Kapitanát jinak):
 - Takeláže (Hvězdář)
 - Kapitánská pošta (Kulda, Cedník)
 - Spolupráce s vodáckými svazy, koordinace lobbingu s Petrem Ptáčkem a VRJ/NJ (Cedník)
 - Mod/kré stránky (Pumpa do únorového čísla 2020)
 - Kurzy vodní turistiky (hodnocení projektů a případná pomoc jejich vedoucím) – Cedník je odborný garant dle akreditace do r. 2022
 - Akce pod Kapitanátem:
 - Srazy VS (fungující tým – Viki, Bobina, Kulda, Boženka, Ohitika)
 - VMP (Hvězdář) – nejbližší 2021
 - Jachetní kurz na Lipně (Kulda, Hvězdář)
 - Lodní tesař (Hvězdář)
 - 3 jezy (Hvězdář)
 - Raftové víkendy (Cedník)
 - Námořní akademie (Pumpa)



KDO KDY BYL V KAPITANÁTU?

Jak to bylo s vedením vodních skautů historicky? V březnu 1919 byl založen prozatímní Hlavní stan vodních skautů (HSVS), který pod vedením vrchního kapitána Ludvíka Šimka zajišťoval organizační a metodické vedení oddílů vodních skautů. V roce 1920 byl HSVS definitivně vytvořen a

fungoval oficiálně až do zrušení Junáka nacisty. Po jeho obnově v květnu 1945 byl pod vedením Jaroslava Nováka – Braťky na začátku srpna znovu zformován HSVS, který se přejmenoval na Hlavní kapitanát vodních junáků, od roku 1946 jako Hlavní kapitanát vodních skautů.

Kompletní sestavy Kapitanátů se snažíme sesbírat do tabulky, kterou najdete na webu

<https://vodni.skauting.cz/slozeni-hkvs> úplně dole. Pomozte nám ji naplnit!

1940 – ZÁKAZ JUNÁKA (A TEDY I VODNÍCH SKAUTŮ)

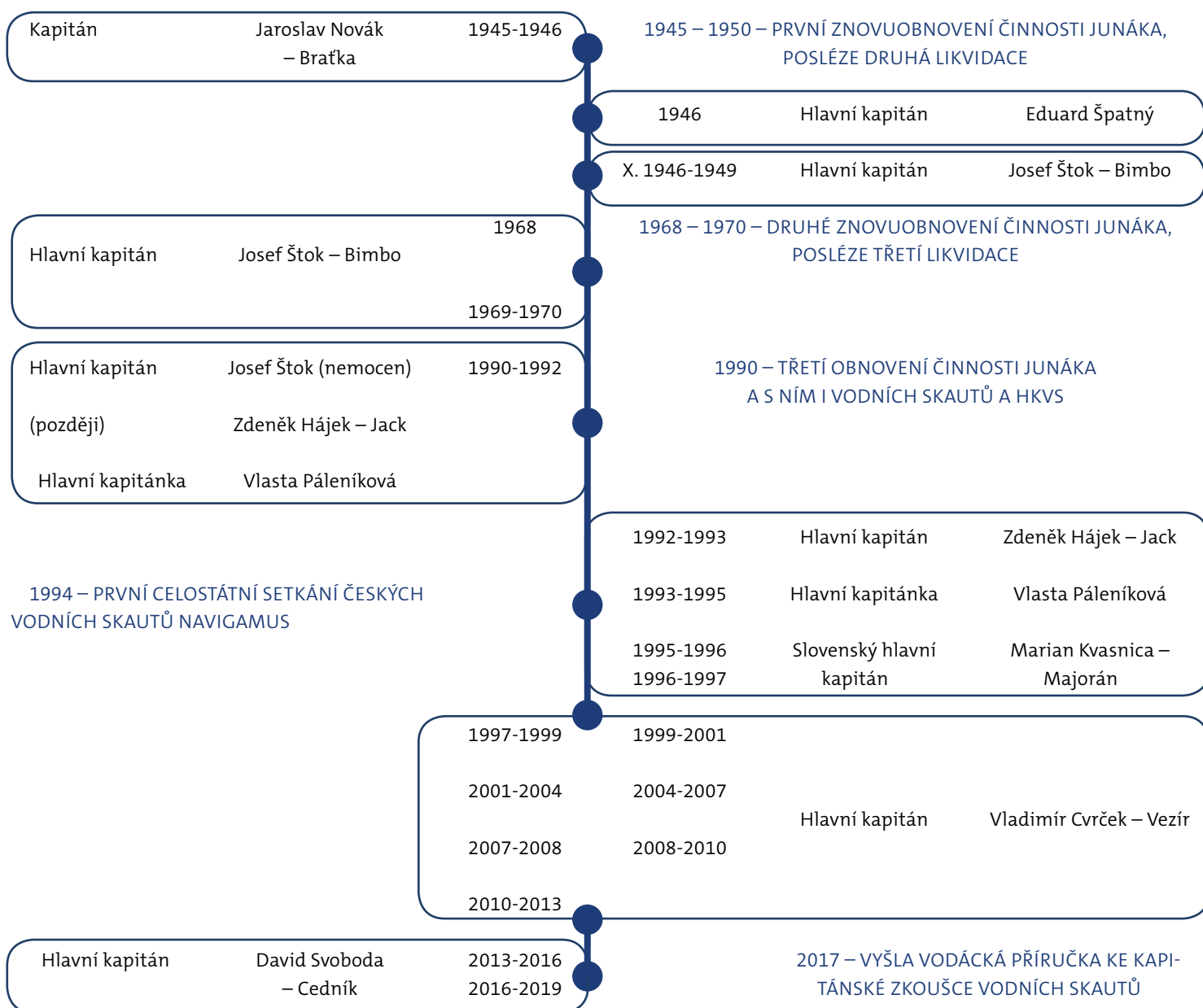

KAPITÁNSKÁ LESNÍ ŠKOLA VODNÍCH SKAUTŮ 2020

Pět nejméně důležitých důvodů, proč se přihlásit na Kapitánskou lesní školu vodních skautů...

...ten nejdůležitější důvod si totiž musí najít každý sám v sobě!!!

Označit loňské léto 2018 za „parné“ by nebylo správné. Chyběla by v něm „pára“, ranní mlhy, louky vzkříšené ranní rosou, i večerní nenadálé letní bouřky, které by ochladily rozpálenou zem. To léto bylo vyprahlé až na troud. A nejinak tomu bylo i na tábořišti v Horažďovicích pod zříceninou hradu Prácheň na březích řeky Otavy. To léto bylo suché tak, že bylo nebezpečné vůbec rozdělat jakýkoliv oheň, natož pak slavnostní táborový.

Ale jaký by to byl skautský tábor bez rituálu ohně? Ten u Horažďovic byl vodních skautů, letního běhu kapitánské lesní školy. Vody v řece Otavě bylo tak akorát, aby lodě drhly kamenité dnojen občas. Přesto byl i tento tábor naplněn skautskou mystikou, symbolikou v duchu vodního skautingu. Slavnostní zahájení i ukončení tábora v rozvalinách prácheňských zdí

bylo naplněnou magickou atmosférou, kterou nemusel umocňovat pohled do táborového ohně. A slavnostní rituál večera frekventantů místo ohně posvětila svou vodou zlatonosná řeka Otava. Tím vším a mnohem více byla uplynulá kapitánská lesní škola. A místo letního tábora této lesní školy se nezmění... Tajuplný hrad Prácheň asi už nikdy nevyjeví všechna svá tajemství a ani řeka Otava nevydá všechno své zlato ze svých zlatonosných břehů. Kapitánská lesní škola vodních skautů však vydá zasvěceným tajemství poznání a zlato zkušeností.

A snad bude léto 2020 tentokrát parné, plné ranních mlh i krátkých osvěžujících letních bouřek. Řeka Otava posvětil další frekventanty a jejich odhodlání pracovat v duchu skautských ideálů a myšlenek.

Je i výzvou pro tebe se připojit k této lesní škole. Najít v sobě skryté schopnosti i chuť se nebát nových výzev, tak jak to před tebou už v loňském roce učinili dnes již kapitáni a kapitánky vodních skautů.

A chceš znát pět nejméně důležitých důvodů, proč se na tuto lesní školu přihlásit?

1. Nezáleží na barvě skautské košile a možná právě pro tebe bude příjemnou změnou nebo naopak jistotou převaha modré **NADĚJE**.
2. Proč se nevydat cestami dosud neznámými společně s instruktorským týmem, který ti pomůže **ZVÍTĚZIT**?
3. Přidáš se ke skupině lidí, která tento odkaz lesních škol vodních skautů střeží a **UDRŽUJE**.
4. Nalezneš v sobě odvalu, sílu a především **VÍRU**.
5. Dokaž sobě i ostatním, že v tom, co děláš má smysl **POKRAČOVAT!**

MIRA

Přijed, rozšiř si své vodácké znalosti a dovednosti, poznej novou partu kamarádů a splň si

kapitánskou zkoušku, na kterou tě lesní škola připraví. Podmínky přijetí a přihlášku najdeš na www.klsvs.skauting.cz. Těší se na tebe dobrá parta instruktorů.

TERMÍNY:

1. Zahajovací víkend (Jablonec nad Nisou, řeka Jizera):
17.–19. 4. 2020
2. Víkend na divoké vodě (Roztoky u Křivoklátu):
15.–17. 5. 2020
3. Víkend na plachtách (Jezero Poděbrady):
5.–7. 6. 2020
- Letní běh (tábořiště Prácheň u Horažďovic):
7.–16. 8. 2020
4. Zkušební víkend (Praha – základna Křížek a Vltava):
25.–28. 9. 2020
5. Závěrečný víkend (Jablonec nad Nisou):
22.–24. 1. 2021



KONTAKTNÍ OSOBA:
MARTIN PICEK – SILVESTR
(tarest@seznam.cz)

VÝJIMEČNÝ OSUD VÝJIMEČNÉHO SKAUTA

STŘÍPKY Z NEOBYČEJNÉHO ŽIVOTA BRATRA „LASIČKY“ – „TAOTEHO“ – PROF. MUDR. JIŘÍHO ZÁMEČNÍKA, CSC.

Mezi skauty je jedinečných osobností opravdu velké množství. Přitom nejsme a ani nemůžeme být elitní organizací, která by si snad své členy pečlivě vybírala – skauting vždy byl a je otevřený pro všechny, kteří se s námi rozhodli dobrovolně jít cestou úcty, služby, zodpovědnosti a pomoci jiným. Skauti byli také vždy připraveni čelit nepředvídatelným překážkám a v průběhu 20. století bylo dějinných zkoušek, při kterých neslevili ze svých ideálů a slibů, celá řada.

Pomyslnou vlajku ve jménu pravdy a lásky v dobách dobrých, ale bohužel spíše i zlých pro český skauting nesl také bratr Jiří „Taote“ Zámečník. Jeho životní příběh by mohl být sám o sobě kronikou českého skautingu a svědectvím o nezdolnosti skautského ducha. Dovolujeme si vám jeho příběh přiblížit v několika střípcích, ke kterým se ve svém vzpomínání často vracel.

Když se br. Jiří Zámečník 4. února 1927 v Bratislavě narodil, dalo se předpokládat, že jej pravděpodobně bude čekat krásné dětství, poklidné mládí a skvělá

budoucnost úspěšného muže. Otec JUDr. Antonín Zámečník byl ředitelem Zemské banky v Bratislavě. Právě on svého syna také v roce 1935 přivedl ke skautingu, sám byl členem náčelnictva na Slovensku, kde působil mimo jiné jako finanční poradce.

Své skautské začátky začal Jiří prožívat v 5. skautském oddíle v Bratislavě. Toho roku byl také na svém prvním skautském táboře v Limbachu u Bratislavy, coby šestník u vlčat. Zde přijal také svou první přezdívku „Lasička“.

Po přestěhování rodiny do Prahy v roce 1939 se jeho skautským domovem se stal 7. oddíl, který měl klubovnu ve Veletržním paláci. Ale první tábor na Spolském rybníku u Třeboně roku 1939, kde byl již rádcem družiny Rysů, skončil předčasně. Hitlerjugend v doprovodu Gestapa tábor náhle obsadili, majetek oddílu zabavili a prohlásili oddíl za rozpuštěný. Skauti stačili nepozorovaně naházet do rybníka jen několik málo oddílových věcí, jako třeba oddílové sekyrky, buzoly či dýky.

Ani to ovšem „Lasičku“ neodradilo od skautské činnosti.



Už v roce 1940 spolu s některými dalšími skauty ze sedmičky založili vodácký oddíl u mládeže Klubu českých turistů. Svou lodnici měli v té době v Braníku vedle ledáren. Jak sám potvrdil:

„Během protektorátu všichni skauti byli buď v pionýrech nebo v turistech.“

Stal se zároveň členem ilegální organizace revolučních oddílů Junáka.

„Otec věděl, že dělám v odboji,

VATRA.
Dvoudenní výlet na Berounku.
20. a 21. května 1945.
Sraz účastníků v neděli dne 20. května v 7 hod. ráno na konečné stanici 17 a 21 v Braníku. Příjezd v pondělí večer. Spaní pod stany na tábořišti KOT v Řevnicích. Zálaha 15,-Kč.
Stravování: Jídlo na první den s sebou. První den se bude vařit pouze bramborová polévka a čaj neb káva. Doporučuji doma dělané knedlíky, které se první den ohřejí. Druhý den: káva, rajská polévka, bramborový gulaš.
Na společné stravování odevzdej: 1 polévkovou lžičku jíšky, lžajovou lžičku tuku, 1kg brambor /budou se také opékat/ 100kg soli, 1 vrta neb 50kg salámu, čaj, 1000g cukru.
Výstroj: plná polní, nejméně 2 deky, plavky. Kdo má: pádlo, stan /neb celtu/, míč, kotlík, sekyrku, polní lopatku, hlásí se ihned u čičiho.
Nezapomeň na nepromokavý kabát, baterku a krabičku poslední záchrany.
Ústroj: modré košile s domovenkou „Junák“, trenýrky, staré boty neb tenisky.
Osobní přásky s sebou.
AHOJ! Lasička.

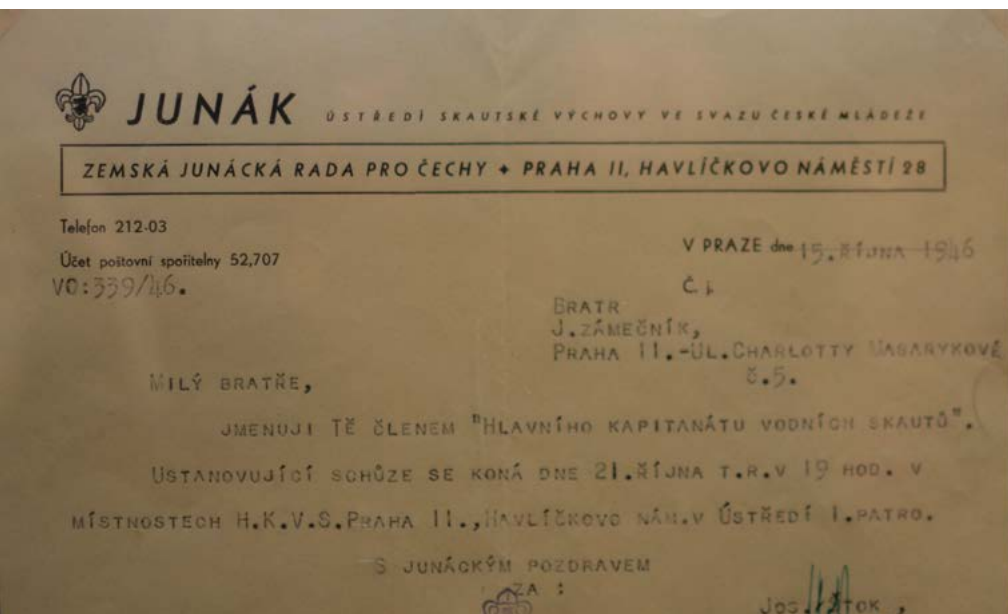

ale nechtěl vědět kde a co. A řekl mi: „Dám ti jedinou radu! Nauč se dobře německy!“ A to se mi vyplatilo.“

Za úkol dostal i svolat na 5. května 1945 co možná nejvíce dospělých skautů:

„Obeslal jsem posly, nic ale písemně! Taký jsem jim vzkázal ústně, že dostaneme zbraně. A ty jsme taky dostali.“

Na dvanáct oddílů přislíbilo účast a 5. května se setkala pod zástěrkou zálesáckých závodů na Libeňském ostrově. V Praze vypuklo povstání proti okupantům.

„To bylo tak zařízený, že to fungovalo. Ale já jsem se tam nedostal – byl jsem totálně nasazený u Luftschutzpolizei a měli jsme pohotovost, já musel nastoupit. Ale bylo to tak zajištěné, že i beze mne to šlo.“

Brzy po osvobození se stal br. „Lasička“ vůdčí osobností vodních skautů a členem hlavního kapitánátu vodních skautů. Často také vzpomínal na svého přítele „Bimba“ Štoka, dnes již legendárního hlavního kapitána vodních skautů:

„Štok byl výborný chlap, byl to výborný vodák, vyhrál i závod Budějovice – Praha. To se jelo ve dne v noci, ještě přes Svatojánské proudy. Já jsem jednou s ním taky jel Svatojánské proudy. Stavěla se Slapská přehrada, tak jsem byl šťastný, že jsem ještě mohl sjet Svatojánské proudy. Těch byla velká škoda, to byla nádhera.“

Taote připomíná i Bimbovu pozdější záslužnou činnost pro vodní skauty:

„Ten udělal tolik věcí pro vodní skauty. Když jsme pak obnovili kapitánát i v roce 1968, tak tenkrát řekl, že musíme obnovit Stříbrného bobra – protože kdo ví, jak dlouho tady budeme. To tenkrát velmi dobře říkal. Takže jsme tenkrát napsali seznam, kdo přichází v úvahu na ocenění Stříbrného bobra. Udělal kus práce.“

Vraťme se ale zpět. V srpnu 1945 se stal br. „Lasička“ také kapitánem 28. oddílu vodních skautů a mohl opět uspořádat svobodně tábor. Místem se stalo symbolicky tábořiště na březích Spolského rybníka, tedy tam, kde v roce 1939 tábor násilně přerušilo Gestapo s Hitlerjugend. Podařilo se mu dokonce na dně rybníka najít některé artefakty z té doby. Mezi nejcennější patřila skautská sekyrka s lilii. V roce 1946 odmaturoval na reálném gymnáziu s vyznamenáním a začal studovat v Praze medicínu.

V roce 1947 se stal kapitánem oddílu vodních skautů, který reprezentoval Československé skauty na Jamboree ve Francii. Měl pro to více než výborné předpoklady – kromě němčiny totiž mluvil díky výchově v rodině i francouzsky.

Jamboree ve Francii roku 1947 bylo nazývané Jamboree míru. Sjelo se sem na 24.000 skautů ze 71 zemí.

„Oficiální vedoucí výpravy na Jamboree byl br. Karel Průcha, Rolf; mohl kvůli mně dostat infarkt.“

Já měl u něj oficiální slyšení a říká: „Co si máme vzít za věci?“ A on: „Člověče, ty seš tajemník hlavního kapitánátu a na takovou volovinu se ptáš? Přeci výzbroj a výstroj víš,



co je! Normální!“

Já pak říkám oddílu: „Kluci, je to báječný. Sbalíte si věci do lodních pytlů.“

No, samozřejmě, když jsme nastoupili – to byl parádní nástup ve škole na Pohořelci na parádní pochod přes Prahu – my jsme nastoupili na velkém hřišti celá výprava a naši kluci měli každý lodní pytel... Pádýlko a lodní pytel!

Průcha říká: „Prosím tě, Jirko, co blbnete, co to máte? Přece takto nebudete chodit v tom parádním procesí!“

Takže víte, jak to dopadlo? Tak, že nám vezli věci společně s hudbou.

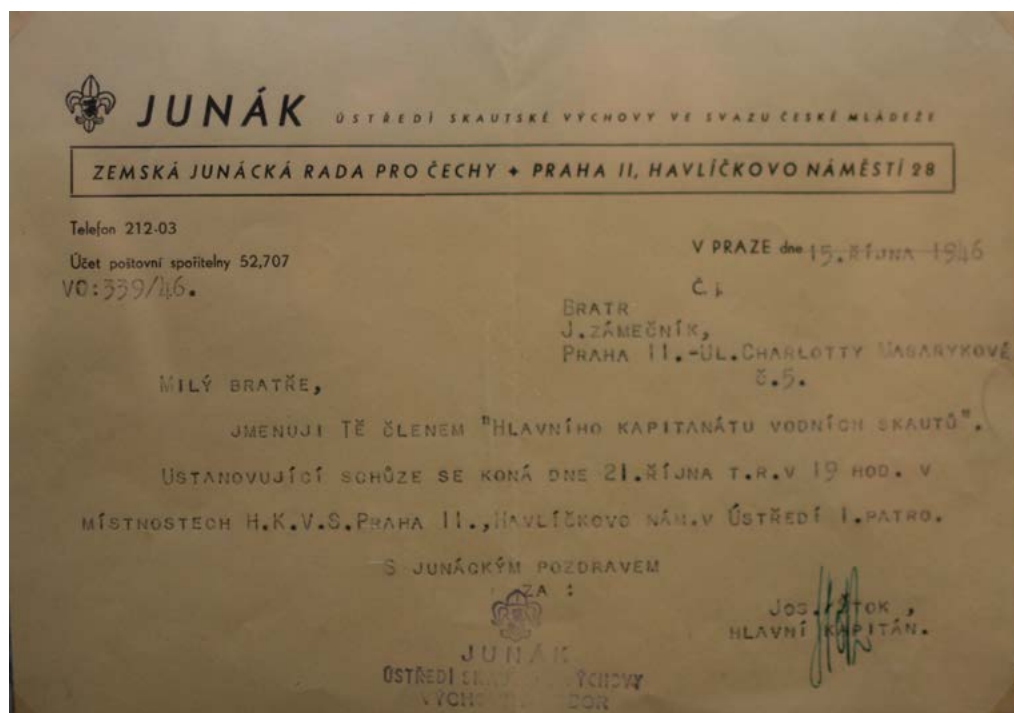

Protože musel být nákladák pro hudbu, pro náčelnictvo... a pro vodáky. Nám to vozili, kluci byli přestřastní, jenom pádýlka jsme si nosili.“

A nebyl by to Taote, kdyby i konec tohoto Jamboree nebyl pro něj nějak zvláštním:

„Vzali mě do oficiální výpravy a tenkrát prezident Beneš nám věnoval vlak na cestu do Francie. A když jsme přijeli zpět z Jamboree do Prahy, tak jsme museli slavnostně nastoupit na Hlavním nádraží – parádní nástup. Ale to nejhorší – my jsme neměli kroje, to se všechno cestou vyčenžovalo. Tak oni se na mě složili. Mně oblékli všechno možný, někdo mi půjčil košili, někdo kalhoty, někdo půjčil tento odznak, tamten odznak a tak dál.“

Po návratu z Jamboree zažíval br. „Lasička“ dobu rozkvětu svého oddílu. Na čtyřech pramicích se mimo jiné zúčastnili turisticko-vodáckého závodu Lenora-Praha, který i vyhráli. V roce 1948 byl ještě vůdcem tábora na Staňkovském rybníce na Třeboňsku. Ale dobré časy netrvaly dlouho.

„V březnu 1949 mě zavolali na pražskou radu Junáka, měla úřadovnu Na Příkopech někde vedle Dětského domu, a tam mi oznámili, že ruší můj oddíl. Říkám si proč? Důvod byl kapitalistická výchova mládeže.

Dnes už vím, že od Jamboree jsem byl sledovaný bezpečností. Měl jsem bohatou korespondenci, protože jsem ovládal franštinu, němčinu, angličtinu. To byly štosy korespondence. To všechno mně sebrali.“

Už 29. března 1949 byla u „Lasičky“ provedena STB domovní prohlídka, která u něj zabavila na 6 krabic vzácného skautského materiálu – kroniky, deníky, kapitánské rozkazy. Netrvalo dlouho a br. Jiří „Lasička“ se ocitl ve vězení.

Jiří Zámečník byl nakonec obžalován dle Zákona na ochranu lidově demokratické republiky

č. 231/1948, paragrafu 2, odstavce 3, o organizovaném rozvracení státu. Přitěžující okolností se mu stalo, že měl zkušenosti s odbojem proti Němcům:

„Já byl šestkrát u přelíčení. Furt nevěděli, z čeho mě obžalovat. Já čekal na první přelíčení, a to bylo na Štědrý den. To se ještě pracovalo. Všichni spěchali domů, pospíchali, takže odročeno.“

Soudní přelíčení na Štědrý den bylo sice odročeno, nicméně přes vězeňskou celu na Pankráci jej převezli rovnou do pracovního tábora na dole Anna u Rynholce. Na Nový rok již nuceně sfáral. Přestože se v následujícím období konalo celkem 6 soudních stání, nebyl nikdy odsouzen, protože nebyl nikdy shledán dostatek důkazů. V té době měl uzavřený šestý semestr medicíny.

„31. prosince jsem byl převezen do koncentračního tábora. Oni tomu říkali pracovní, ale to byl koncentrační. Tam byli psi, bachaři, to bylo ohražené. Bylo to u dolu Anna v Rynholci u Nového Strašecí. Já jsem byl přidělený do takového dřevěného baráku. Víím, že první noc jsem chytil a zabil sto štěnic, pak jsem toho už nechal. Já jsem si potom na ně už zvykl.

A já jsem už 1. ledna musel

nastoupit na směnu. Nejdřív mě přidělili na ortu, štola C, ta byla někde pod Novým Strašecím, 4 km sehnutý, něco jsem lezl po čtyřech a tam jsem nakládal to uhlí, které se odstřelilo. V prachu hrozném a byl tam taky hrozný průvan, přitom byl člověk zpocení.“

Z dolu Anna byl převeden na důl Nový svět. Zde po čase od března 1950 vedl i ošetřovnu.

„Tam jsem byl dole, ale nebyl jsem tam dlouho. Tam byl totiž lapiduch, údajně lékař, který byl zavřený za anděličkářství. Byl z Ostravy a dělal potraty, spojil se s jednou sestrou gynekoložkou a dělal potraty zejména pro Polky, protože v Polsku to bylo zakázané.

Mně to bylo divný, že je odborník, že mu je 24 let a je odborný lékař – gynekolog. A pak když jsem viděl, jak jde pacientům, kteří mají bolesti, píchnout injekci: z jedné kapsy vytáhl stříkačku a z druhé kapsy vytáhl jehly, tak říkám, tohle není lékař.

Jednou pak přijela vězeňská stráž a odvezla tohoto doktora – zjistili, že to není vůbec lékař a že měl papíry lékaře, který měl 84 let, a kterého zavraždil, sebral mu papíry, zakrvácel datum narození a vydával se za něj. Tohle se zjistilo a oni byli bez lékaře.



Zavolal mě velitel. A říká: ‚Kolik máš semestrů? Jak dlouho jsi studovaný?‘ Já říkám: ‚Tři roky, už mám půlku za sebou.‘ – ‚Tak budeš dělat doktora, ale nebudeš dělat dole na štole, protože než bychom pro tebe přišli, tak by nám zemřel ten dotyčný.‘ Tak mě přeložili do elektrárny.“

Když byl v roce 1950 zrušen zákon na ochranu republiky, „Lasička“ stále nebyl plnoprávně odsouzen.

„Dostal jsem se z lágru tak, že 29. srpna v roce 1950 přijel autobus. A nás 37 naložili do autobusu. Odvezli nás na Pankrác a udělali s námi proces, udělali z nás rozvratnou skupinu. Z nás, co jsme se vůbec neznali – zkrátka a dobře, to šlo strašně rychle: kdo si co už byl odseď, to u soudu dostal.“

Takže já jsem měl už odsezených 14 měsíců plus pokutu 10.000. To jsem si akorát za tu dobu vydělal, to se mi i strhlo – já tedy neměl ani korunu. A co bylo nejhorší, ztrátu občanských práv občanských tři roky. Takže jsem nemohl dál studovat.“

Přesto život přinesl br. „Lasičkovi“ další neuvěřitelnou zkoušku:

„Nakonec ten soudce říká: ‚Sedněte si, ještě vám chci něco říct. Se všemi chce ještě mluvit ředitel věznic.‘“

A já jediný jsem šel k tomu řediteli, ze zvědavosti. A skutečně po dlouhé době jsem slyšel ‚Pane‘, někdo mi vykral. A nabídl mi kafe a cigaretu. Já byl jak v Jiříkově vidění. Nepředstavitelné.“

A on říká: ‚Pane Zámečník, vy nejste nějaký šťastnej, že jdete domů.‘ Já říkám: ‚Pane řediteli, nemůžu být šťastný, poněvadž mám konec medicíny kvůli té ztrátě občanských práv.‘ On na to: ‚Ale když vy dokážete, že budete pracovat pro socialistickou republiku, tak máte možnost dostudovat.‘ Já říkám: ‚No jo, ale jak?‘“

A on chtěl něco říct, ale pořád to z něj nelezlo. A naráz: ‚Já vám něco poradím, on je dneska sice pátek a zítra sobota, ale víte co, nastupte tam, co jste pracoval na dole Anna jako brigádník!‘“

Já jsem típnul cigaretu, nedopil

jsem kávu a říkám: ‚Takovou radu, děkuju. Má úcta!‘ A odešel jsem. S odpuštěním jsem se nasral. Jsem si říkal, takovouhle blbou radu... Ale furt mi to vrtalo hlavou. Něco se mi na tom nezdálo.“

A šel jsem okolo Dejvického nádraží, tam jsem se podíval na jízdní řád a viděl jsem, že za čtyři hodiny mi odtud jede ten dělnický vlak, já jsem do něj nasedl. Doma jsem sebral, co se dalo vzít, naložil jsem toho plnej ruksak a odjel jsem tam.“

Dle svých slov Jiří „Taote“ Zámečník dopsal knihu svého života, kterou pojmenoval „Kalamity George“. A jak sám řekl:

„Já cokoliv dělal, vždycky jsem měl průšvih, já mám celou řadu takových průšvihů.“

Ke svým nejlepším průšvihům přidával i ten, který se mu stal hned po dobrovolném návratu do dolu:

„Tam byl štajgr, on sice nebyl komunista, starý důchodce. Takový



vedoucí směny tam na place – štajgr. On mi taky říkal doktore: ‚Doktore, co tady děláte?‘ – ‚Pane štajgr, teď už jsem na svobodné noze a přišel jsem sem jako brigádník.‘ – ‚Vy jste se snad zbláznil! Vy si nedovede cenit svobody.‘ – ‚Pane štajgr, mám k tomu své důvody.‘ – ‚Tak dobře.‘

Do dolu byl znovu přijat, ale hned při svém prvním vyfárání byl omylem zařazen mezi tzv. mukly (muže určené k likvidaci) a odveden bachařem, aniž by stihl vzít svoji známku. Ta přitom značí, že je horník stále v podzemí. Vypadalo to tedy, jako že ten den nevyfáral – a než se stihl z basy vrátit, bylo po něm vyhlášeno důlní pátrání. Návrat byl překvapivý a šťastný.

„Doktore, vy žijete!“ – „No, vždyť vidíte!“ – „My vás hledáme dole.“

Tak to pátrání všechno odvolali. Byli strašně šťastní. Velitel všem objednal štamprle na počest mého nalezení.“

Z důvodu nedostatku radiologických laborantů mu posléze ministerstvo zdravotnictví umožnilo nastoupit do této profese v nemocnici na Vinohradech i díky dobrovolné hornické epizodě. V roce 1951 složil odbornou maturitu jako radiologický technik.

„Šel jsem na medicínu po třech letech vrátit index, protože jsem nevěděl, co s ním. Ten kvestor, to byl právník, čte ty papíry. Naráz vstane, podává mi ruku a říká: ‚Soudruhu horníku, vítejte na staroslavné univerzitě.‘

Já myslel, že se podělám. Skutečně to bylo pro mě takové překvapení. Oni ti horníci mi napsali krásné doporučení. Já si jej dodneška vážím, poněvadž komunisti nikdy nebyli dole, ti seděli vždycky v kanceláři – ti pravověrní.“

To mu pomohlo k návratu na lékařskou fakultu a mohl pokračovat ve vysokoškolském studiu na hygienické fakultě. Promoval v roce 1955.

„Tak jsem se dostal na medicínu. Po medicíně jsem potom první přidělení nastoupil na internu, převzal jsem gerontologické oddělení a infekční oddělení.“

Poté, co byl přidělen na interní oddělení v Berouně, kde pracovaly ještě i řádové sestry Boromejky, si po půl roce mohl vybrat specializaci. Zvolil si radiologii a nastoupil do Vysočanské nemocnice.

Radioterapii pak na Bulovce (dnešnímu Ústavu radiační onkologie) zůstal věrný od roku 1955 až do roku 2007. A ani zde se mu jeho pověstné průšvihy nevyhýbaly:

„Já jsem byl 52 let na jednom místě, na Radiačním onkologickém ústavu Nemocnice na Bulovce od mladšího sekundáře až po profesora.

K těm průšvihům. Když hořela Bulovka, já měl službu. Samozřejmě! Naráz sestry mě volají: ‚Hoří hromada!‘ Za komunistů po



● TAOTE 90 LET - PROMÍTÁNÍ POHÁDKY O MAMUTÍKOVI, AUTOR FOTOGRAFIE: VÁCLAV ZEDÍNEK – VAŠEK

Bulovce byly hromady odpadů. To se jen jednou měsíčně sváželo. Hrozný, hrozný! K tomu hromady uhlí.

Hoří buď uhlí, nebo ty odpady! Tak já jsem si hodil přes sebe bílý kabát a běžím tam. Vzal jsem si hasicí přístroj – jediný, který jsem našel v ústavu, protože ostatní dal bezpečnostní technik ke kontrole.

S tím jedním hasicím přístrojem jsem došel až k ubikacím, kde hořel už i domeček, který ještě postavili Němci. Celé to bylo ze dřeva. Tak jsem běžel zpátky. Sestrám jsem říkal, ať zavolají hasiče.

Hasiči přijeli v tu ránu. Velitel hasičů mě vidí v bílém a říká: „Zůstal někdo v těch barácích?“ Já říkám: „Nevím, ale jsou tam bomby...“ – „Bomby, jaký bomby?!“ Já říkám: „Na sváření!“ – „Soudruhu, to jsou tlakové nádoby!“

A on mi dal přednášku o tlakových nádobách. Jednoduše, než to dořekl, tak Uíííí... už jedna vylétla... jedna se roztrhla a jedna vylétla.

Tam byly taky uskladněný téréky... Ony hořely, krásně se vznášely, hořely a potom spadly. Náš ústav měl asfaltovou střechu, takže jsem vyhnal pacienty, co trošku chodili, s mokkými dekami, aby hlídali, kdyby doletěl ten térék, aby to nechtly.

Proč to celé říkám – když se hodnotila celá tato akce, tak jsem dostal ředitelskou důtku a dostal jsem minimax k náhradě. Zdůvodnění? Že jsem neuhasil ten požár a že jsem vyhnal ty pacienty na střechu, že mohli spadnout.



Průšvihy a průšvihy... to došlo tak daleko, že správa našeho ústavu říkala, abych nesloužil, protože, kdykoliv jsem sloužil, tak byl vždycky průšvih: praskla voda, vykradli něco atd. Já jsem byl vždycky u toho.“

Při druhé obnově Junáka v roce 1968 byl Jiří Zámečník zvolen tajemníkem hlavního kapitanátu vodních skautů, hlavním kapitánem byl v té době Josef „Bimbo“ Štok.

Díky Jiřímu Zámečníkovi máme také vzácné fotografie ze IV. lesní školy vodních skautů a skautek, která se v roce 1969 konala v Jaroslavicích nad soutokem Vltavy a Lužnice. Vůdcem lesní školy byl br. Josef „Bimbo“ Štok, přístavným a zástupcem i programovým vedoucím Ing. Zdeněk „Jack“ Hájek, hospodářem a pokladníkem Jiří „Lasička“ Zámečník, který měl na starost zároveň kuchyni, a vůdkyňou dívčího tábora byla sestra Vlasta Páleníková.

„Byla dvojí náplň – skautská jako základ a vodácká. Byla naše lesní škola a přes vodu byla dívčí. Hlavní kapitán měl dva přístavné, programového a hospodářského. Já dělal hospodářského a vedl jsem i kuchyni. Měly nastoupit tři kuchařky, ale nenastoupila ani jedna – 14 dní jsem vařil sám pro obrovské množství lidí, bylo 90 účastníků. K snídani byl vždycky porýč (porridge – ovesná kaše). To mi taky pak říkali bratr „Porýč“, protože jsem ho propagoval.“

Co se týče kariéry, Jiří Zámečník přes mnohá úskalí obhájil kandidátskou práci v roce 1984, v roce 1990 obhájil docenturu a profesura mu byla udělena v roce 2003. Z jedné ze svých zahraničních cest si přivezl skautskou přezdívku, pod kterou jej známe dnes: „Taote“ – ten, který léčí.

Při třetí obnově Junáka se stal v roce 1989 za hlavního kapitána br. Zdeňka „Jacka“ Hájka opět

tajemníkem a až do roku 1995 vedl pokladnu HKVS.

„Dopsal jsem tu knihu a mám ji v počítači. A slíbil mi Jíra Stránský, že zařídí vydání. Stránský byl se mnou v mém oddíle na Jamboree.“ (ve Francii, roku 1947).

Ale knihu svého života bohužel Taote již nevydá. Br. Jíra Stránský nás opustil 29. května tohoto roku. V nepříliš šťastném létě, kdy nás opustilo i několik dalších významných vodních skautů, svůj příběh dopsal i br. Taote. Odešel 2. srpna 2019 ve věku 92 let.

S Taotem si v červnu 2018 povídali Cedník, Kulda a Hvězdář. Text zpracovali Míra Havlík a Pavlína Mrkosová. Celý text bude také zveřejněn na webu <https://vodni.skauting.cz/historie-vodniho-skautingu>.

VÍCE TAKÉ:

CVRČEK, Vladimír – Vezír, SVOBODA, David – Cedník: Taote devadesátiletý. Kapitánská pošta. Metodický a informační zpravodaj HKVS. 2017, č. 47, únor, s. 4.

https://vodni.skauting.cz/upload/kp/2017/eKP2017_02_int.pdf

TICHÝ, Milík – Trp: Pár slov o Taotem. Kapitánská pošta. Metodický a informační zpravodaj HKVS. 2017, č. 47, únor, s. 5–6.

https://vodni.skauting.cz/upload/kp/2017/eKP2017_02_int.pdf

KRAJMEROVÁ, Magdalena: Jiří Zámečník: Rakovina se v padesáti letech léčila z dnešního pohledu hrozně. Šestka, Noviny městské části Praha 6, květen 2018, s. 17–19.

<http://www.sestka.cz/2018/5>

DIENSTSBIER, Zdeněk: Prof. MUDr. Jiří Zámečník, CSc., osmdesátníkem. Klinická onkologie, 2007, č. 1, roč. 20, s. 48.

<https://www.linkos.cz/files/klinicka-onkologie/57/1325.pdf>

TAKELÁŽ PRO P550

Lodní komise HKVS vyvinula novou takeláž pro P550, protože naše současné lodě příliš netáhnou za slabého větru, jsou nestabilní za silného větru a často jsou poddimenzovány pro plavbu za zhoršených podmínek.

Nové oplachtění oproti dosavadním takelážím je vyšší, užší, s více zakloněným stěžněm a zvednutým ráhnem – to dá lodi větší sílu za slabého větru a zvýší komfort posádky na palubě. Zároveň je hlavní plachta opatřena refem, který umožní snížit její plochu z 5,0 m² na 3 m². Díky tomu je při silném větru zarefovaná loď

stabilnější a při tom neztratí výhodu používání kosatky. Plachty jsou profesionálně vyráběné z dacronu, je možné je objednat rovnou s číslem, ale zároveň jsou dostupné i přesné střihy, aby se nezavírala cesta samovýrobě.

Stěžně jsou z hliníkového drážkového profilu, který ve srovnání s dřevěnými stěžni vyžaduje minimální údržbu a je téměř nezničitelný. Ráhna jsou odlehčená trubková bez drážky, v souladu s moderními trendy v jachtingu. Patka stěžně je fixována v relativně velké desce, která je vyjímatelná a zároveň ztužuje dno lodi,

kteří jinak takeláž deformuje.

Kormidla mají odolné listy z ne-rezu a mají standardně páku nastavenou pínou, aby dlouhá kormidelní páka nevadila v kokpitu lodi a zároveň umožňovala kormidelníkovi plnohodnotné vysednutí na lem lodi. Překližkové ploutve jsou skladem hotové jako polotovary, tak na dodělání v oddílech.

Je zjevný zájem o to, aby loď pod plachtami mohla podávat maximální výkon. Proto takeláže jsou vybaveny pro využití „velkých kosatek“ – blisteru či genui. To umožňuje komfortní jízdu i za

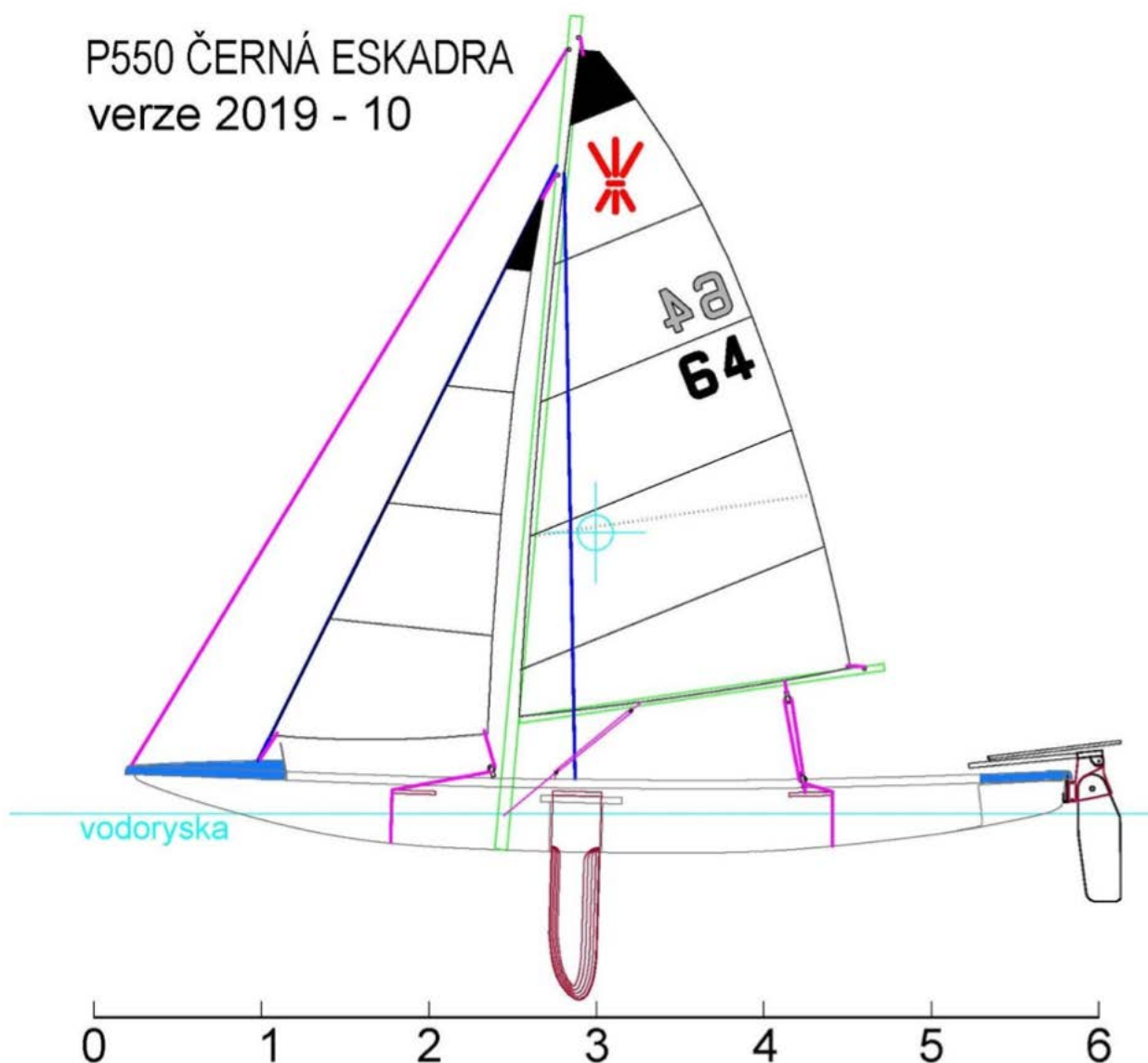

velmi slabého větru či použití balónů pro závody.

Současné takeláže často nemají základní trimovací prvky, které často činí loď špatně ovladatelnou za ztížených podmínek. Eskadrové takeláže jsou standardně vybaveny kikingem a možností regulace dolního lemu. Zároveň jsou připraveny na přidání backstay (zadního stěhu), který celou takeláž výrazně ztužuje.

Stále častěji jsou poptávány

návody na stavbu takeláže i zajištění její kompletní výroby. Pro ustrojení lodí je k dispozici nejen kompletní dokumentace včetně návodu, ale také je možné koupit všechny díly jednotlivě či v kompletním balíčku jako stavebnici. Ustrojení lodi tedy může být jasně ohraničeným oddílovým programem. Snažíme se, abychom měli skladem aspoň několik takeláží, které bude možné během jednoho půldne nainstalovat na loď tak,

aby mohla rovnou vyrazit i plnohodnotně závodit. Zároveň chceme mít několik hotových takeláží k okamžitému použití či odprodeji pro akutní potřebu oddílů.

Informace, ceník, dokumentace a fotogalerie je volně dostupná včetně výkresů jednotlivých dílů na <https://vodni.skauting.cz/cer-na-eskadra>.

ZA LODNÍ KOMISI HKVS
HVĚZDÁŘ

KOLEJDA

Již delší dobu používáme kolejda pro P550. Kolejda jsou svařena z ocelových profilů a mají bantamová kola. Hodí se do terénu, podírají loď za okraje, a tak uvezou i loď naplněnou bagáží, případně loď ostrojenou na plachtění. Tato kolejda mají ale řadu nevýhod: při plavbě na lodi zabírají mnoho místa, jdou ke dnu, bez lodi se musí nést nebo se na ně musí nasadit říditka.

Cílem snažení bylo udělat nová cestovní kolejda s jedním kolečkem. Postupnou miniaturizací nápadu vznikla jednokolka, která se zasune do ploutvové skříně. Původně jsem zvažoval bantamové kolo a konstrukci z překližky. To ale pořád vycházelo moc velké a pracné. Nakonec zvítězil nápad na kolečko z in-line brusle.

MODELOVÁNÍ

Celé modelování zabralo jedno ospalé nedělní ráno. Použil jsem program OpenSCAD. Ten je zdarma a je hojně využíván pro modelování objektů pro 3D tisk v open-source komunitě. Vlastní modelování se děje popisem objektů a jejich interakcí v programovacím jazyku, jež syntakticky připomíná C. Objekty jako válce, koule a krychle je možné slučovat pomocí množinových operací a objektových transformací. Výsledek je možné okamžitě zobrazit.

TISK

Kolejda jsem tiskl na 3D tiskárně technologie FDM – tisková hlava zpracovává plastový materiál ve formě struny, nanáší tenkou stopu polotekutého materiálu, který okamžitě tuhne. Jako materiál byl použit plast PETG, jeho výhodou je nízká cena a slušná odolnost výrobku. Na krásu se tady nehraje.

Existují i lepší technologie 3D tisku, ale jejich cena je mnohem vyšší. Tiskl jsem na tiskárně Prusa i3 MK3.

Pro vlastní tisk je nutné transformovat 3D objekt do podoby dat, která popisují vlastní pohyby tiskové hlavy. Tomuto procesu

se říká slicování. Nastavení tohoto procesu je pro výsledné vlastnosti velice důležité. Aby kolejda plavala a spotřeba materiálu byla únosná, je vnitřní struktura dutá. Vnitřní struktura může mít mnoho podob. Zvolil jsem 3D plástev o hustotě 20 %. V okolí šroubu pro kolečko jsem upravil hustotu na 80 % pomocí válcového modifikátoru. Směrem od šroubu šikmo nahoru jsem umístil další dva kvádrové modifikátory na hustotu 60 %. Tím je zajištěna pevnost koleček při nízké celkové hmotnosti. Výsledkem je, že kolejda plavou. Kolejda se tisknou bez tiskových podpěr.



SESTAVA

Plastový díl doplníme kolečkem. Do kolečka vmáčkne dvé ložiska oddělená distančním dílem (spacer). Na ložiska z venku nasadíme vnější distance, kolečko s ložisky a distancemi vložíme do plastového dílu a zajistíme šroubem vnějšího průměru 6 mm a délky 38 mm.

PŘICHYCENÍ NA LOŽ

Kolejda jsou vložena zesponu do ploutvové skříně a aby nevypadla, drží je gumové lano. Pro vkládání gumového lana slouží dřevěná tyčka.

PRVNÍ POKUS

První pokus proběhl na Skautském centru Vinice v Pardubicích. K vodě je to od garáže cca 150 m po hladkém asfaltu. Kolejda si vedou výborně. Protože se jedná o jednokolku, není loď stabilní v žádném směru. Manipulace s lodí ale není problém ani v jedné osobě. Dá se slušně směřovat, vyvažovat a tlačit loď. Na nerovnostech má malé kolečko trochu problém, neodpružené kolo způsobuje kmity lodě. Většina hmotnosti lodě (paluba a od lubovek cca po lavičky) pruží proti dnu lodí. Laminát se ohýbá

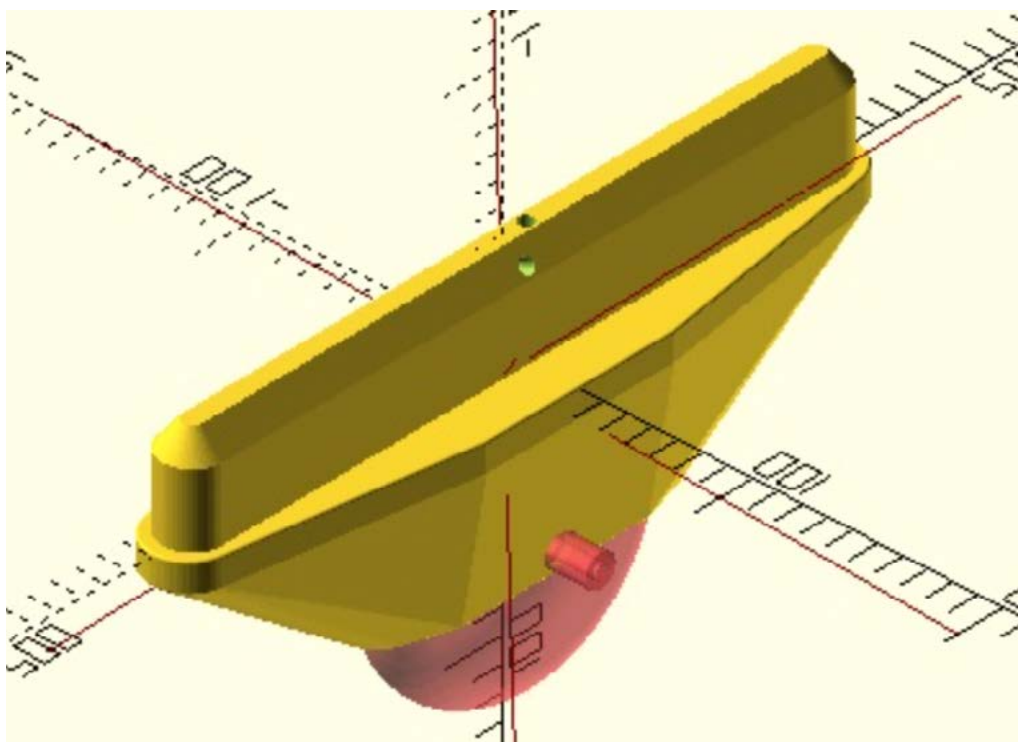
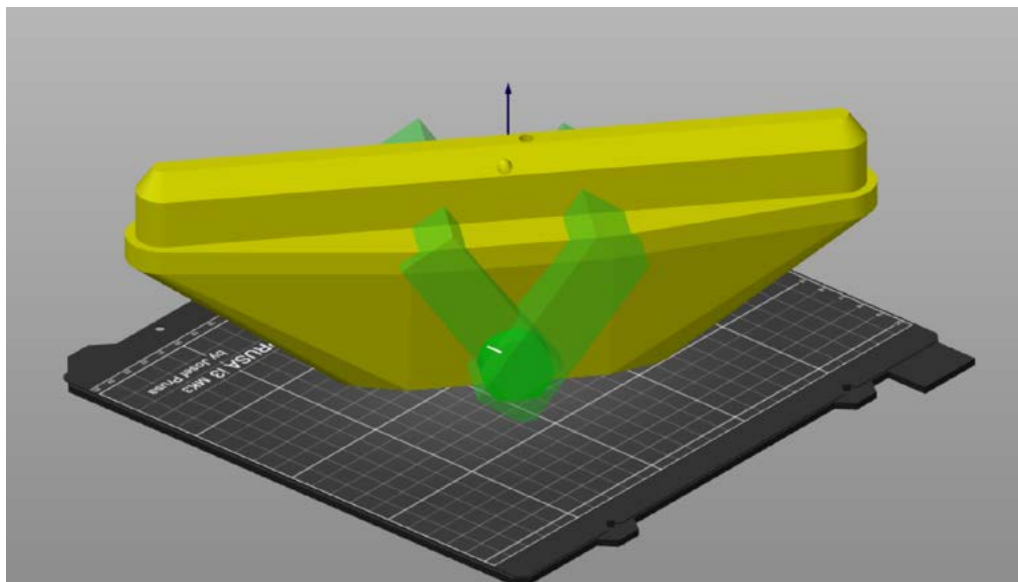

na okrajích dna. Proto je tento způsob přepravy vhodný jen pro prázdné lodě bez takeláže a bagáže. Pro nás na SCV Pardubice jsou kolečka velice vhodná a uvažujeme mít ke každé lodi jedno.

Během podzimu 2019 budeme kolejda testovat na našich schůzkách. **PO UKONČENÍ TESTOVACÍHO PROVOZU JE PŮJDE OBJEDNAT ZA PŘIBLIŽNOU CENU 600 CZK ZA VÝTISK, 800,- ZA CELEK.**

Objednávky přijímáme na podzimním srazu nebo na mailu honza.jelwa@gmail.com.

Kolejda mají svoji stránku na thinverse www.thingiverse.com/thing:3831519

Pokud si je někdo sám vytiskne, tak může, prosíme o zaslání pohlednice na:

21. oddíl Bílý delfín

K Vinici 2666

Pardubice

530 02

Czech Republic

JENÍK
21. ODDÍL BÍLÝ DELFÍN
PARDUBICE

SCHŮZKY V BAZÉNU

Program plavacích schůzek v bazénu pro věkovou kategorii benjamínků v bazénu Hotelu Bystré.

- Družina 6–8 dětí ve věku 5–7 let, do bazénu jdou samy bez rodičů
- Na schůzce jsou 3 dospělí včetně jednoho vedoucího, který program zvládne odřídit
- Bazén se slanou vodou má rozměry 6 × 12 metrů, v polovině je hloubka 90 cm, v druhé klesá až k 150 cm
- Využijeme plavací pomůcky spřízněné plavecké školy, která v bazénu běžně plave
- Pokud je to možné, děti nemají žádné vesty, rukávky a podobné pomůcky, v mělké části bazénu stačí
- Bazén máme celý sami pro sebe

CÍLE SCHŮZEK V BAZÉNU

- Zbavit děti strachu z vody a naučit je, jak se ve vodě orientovat a pohybovat.
- Připravit je na situaci, kdy se z nějakého důvodu dostanou do vody, aby dokázali reagovat a nebyly vystresované.
- Cílem naopak není nic jako výuka správného plavání nebo bezchybně skočená šipka.

KOSTRA PROGRAMU KAŽDÉ ZE SCHŮZEK

Všechny návštěvy bazénu mají stejný průběh, stejný rámec. Pro děti je pak snazší se orientovat a předvídat, co dalšího je čeká. V programu není nijak zmíněna „symbolická“ stránka, aktivity jsou popsány pouze věcně. Pro větší vtažení dětí do programu je potřeba na aktivity „namotat“ témata, příběhy a podobně. Jaké, to záleží na konkrétní situaci. Všechno, co po dětech v bazénu chceme jim sami také názorně ukazujeme a snažíme se to dělat s nimi. Začínáme první úrovní dovedností,

když si je děti osvojí, můžeme přejít k obtížnějším prvkům z dalších úrovní.

1. OSPRCHOVÁNÍ BEZ PLAVEK

- Všechny děti se před vstupem do bazénu osprchují včetně hlavy, některé to nemají rády, ale bez toho to nejde. Do klubovny si také zouváme boty.

----- První blok programu na bazénu, délka cca 10 minut-----

2. PŘIVÍTÁNÍ SE S BAZÉNEM

- Každou běžnou schůzku zahajujeme družinovým pokřikem, i bazénovou zahájíme pokřikem.
- Všechny děti si stoupnou na kraj bazénu do řady vedle sebe a zakřičíme pokřik.
- Následuje hlášení se každého dítěte „Jméno zde!“, jde o vědomé zahájení aktivity a o částečné odpoutání se od případného strachu z následujícího programu.

3. NAMOČENÍ

- Děti si sednou na okraj bazénu s nohama po kolena ve vodě.
- Rukama si namočí (popatlaří) celé tělo.
- Sehnou se hlavou mezi kolena a dají vodě pusu (zárodek pádu po hlavě).
- Kopou nohama, dají se střídat ohnutá kolena s nataženými nohama až do špiček (kraulové nohy), co největší cákání s jemným kopáním pod vodou, aby byly jen vlnky

4. VSTUP DO VODY

- Děti slezou do vody a všechny přeručkují po okraji bazénu na protější břeh. Ručkování je poměrně jednoduchý a jistý pohyb, není zde žádné potápění a dítěti dává jistotu, že se umí po bazénu aspoň nějak pohybovat.

----- Následující část programu je na každé ze schůzek jiná, podle zdatnosti a „rozplavanosti“ dětí, délka cca 30 minut -----

5. ROZDÝCHÁNÍ

- Před každou aktivitou ve vodě je potřeba se rozdýchat a připravit tělo na aktivity, kde bude potřeba dech. Jde o poměrně statickou část programu, kdy jsou děti převážně u břehu.

6. ROZPOHYBOVÁNÍ

- Po rozdýchání následuje dynamická pohybová aktivita, která děti učí pohybu ve vodě, poznání toho, že běžná chůze ve vodě není tím nejlepším druhem pohybu.

7. PLAVÁNÍ

- Dynamická část, která má za úkol rozvinout v dětech základní plavecké dovednosti, splývání, kopání, výdechy do vody.

8. POTÁPĚNÍ

- Naopak statická část s aktivitami vedoucími k odstranění strachu z vody pro ty děti, které se vody bojí a ke tréninku orientace pod vodou pro ty ostatní

9. SKOKY

- Dynamická část programu s hlavním cílem přípravy dítěte na pád do vody.



----Volná část podle potřeb dětí,
délka cca 10–15 minut -----

10. VOLNÝ PROGRAM

- Pro tuto věkovou kategorii je potřeba, aby celá schůzka nebyla jen „výcvikem“, ale aby děti měly možnost si i ve vodě volně dělat to, co se jim líbí, co je zajímá. Dospěláci do jejich aktivit ideálně nezasahují, pokud nejde o bezpečnost dětí.
- Děti mají k dispozici všechny pomůcky, které v předchozím programu využily.

----- Konec bazénové části,
délka cca 5 minut -----

11. UKONČENÍ

- Děti uklidí pomůcky, které při schůzce použily zpět na své místo (podobně jako v klubovně)
- Vylezou z bazénu a opět se postaví do řady vedle sebe.
- Vedoucí spolu s dětmi zhodnotí průběh schůzky.
- Každé dítě řekne, co nového se dneska v bazénu naučilo.

12. ODHOD DO SPRCHY/SAUNY

- Pokud je součástí programu i saunování, odcházíme společně do sauny, případně jen do sprchy.

PRVNÍ ÚROVEŇ

ROZDÝCHÁNÍ

- Děti se drží okraje bazénu a bublají do vody pusou nebo pro zkušenější i nosem
- „Barbucha jede“ – vedoucí stojí na břehu, má pomůcku nudli/žížalu, případně nějakého panáka a jede s ním u kraje bazénu těsně nad hladinou a děti se musí před „barbuchou“ schovat pod vodu
- *Pokud má některé dítě problém s potápěním, tak se to už tady ukáže a můžeme se na něj pak víc zaměřit.*

ROZPOHYBOVÁNÍ

- Děti v bazénu stačí, takže se mohou v mělké části volně pohybovat.
- Zahrajeme si s nimi klasickou honičku, kdy je cílem pouze někoho dohonit a plácnout. Učí se tak tomu, že chůze nebo běh ve vodě je komplikovanější než na souši, ale že se mohou pohybovat po dně. Zakopnou-li, postaví se zpět na nohy a tím se i vynoří z vody.

PLAVÁNÍ

- Děti vytvoří dvojice, každá z nich dostane jednu velkou

plavací desku a jdou ke kraji bazénu.

- Na desku si lehnou tak, aby byly od pasu nahoru na desce a od pasu dole ve vodě, tj. mají volné kyčle.
- S deskou se snaží jen kopáním nohou přeplavat na protější břeh.
- *Bud' nám stačí jen přeplavání nebo můžeme zařadit i závody dvojic.*

POTÁPĚNÍ

- Vezmeme košík s malými barevnými míčky a uprostřed bazénu jej dnem vzhůru potopíme pod hladinu, míčky stále drží v košíku. Děti vytvoří kroužek kolem nás. Košík otočíme a míčky vyskáčou na hladinu. Děti se snaží všechny míčky odfoukat pusou až na břeh bazénu. Trénují tím výdechy v blízkosti hladiny.
- Dalším krokem nácviku potopení je „Spadla lžička do káfička“. Skupina se drží v kruhu za ruce. Děti se potápí současně, což nám slouží jako motivace k provedení cviku.
- *Pokud má někdo z potopení velké obavy, věnujeme se mu individuálně.*

SKOKY

- Děti si stoupnou na okraj bazénu a po nohou skáčou do vody. Dbáme na to, aby měly palce přes okraj bazénu (prevence uklouznutí a zranění)
- *Pokud dítě nechce do vody skočit, můžeme mu dát dopomoc – podáme mu ruku, skočíme spolu s ním.*
- Děti mohou skákat do vody i k desce, na které předtím plavaly. Desku dáme cca metr od břehu a dítě se snaží skočit do vody tak, aby se ruka zachytila o desku.
- Děti se drží okraje bazénu a bublají do vody, ideálně už i nosem



● AUTOR: FOTOALBUM 95. SKAUTSKÉHO ODDÍLU QUERCUS MODŘICE

DRUHÁ ÚROVEŇ

ROZDÝCHÁNÍ

- Děti se drží za okraj bazénu a dokáží se rukama spustit tak, že se zanoří a vydechnou nosem do vody
- Můžeme zopakovat hru „Barbucha jede“ z první úrovně

ROZPOHYBOVÁNÍ

- Zahrajeme si s dětmi honičku s domečkem pod vodou. Cílem je někoho dohonit a plácnout ho, ale před plácnutím se lze schovat pod vodu. Plácnutí pod vodou nepatří.

PLAVÁNÍ

- Každé dítě dostane pomůcku nudli/žížalu.
- Dítě může s nudlí v natažených rukou „sesednout“ ze břehu do vody nebo se ve vodě nudle jen chytnout.
- S nudlí v natažených rukou se dítě snaží přeplavat bazén na protější břeh.
- Při plavání s hlavou nad vodou děti mohou zkoušet bublat do vody.
- *Opět můžeme zařadit i závody.*

POTÁPĚNÍ

- Vezmeme si zásobu vodolepek a děti kolem nás utvoří kroužek.
- Postupně jednomu po druhém pod vodou podáváme vodolepku.
- Dítě se musí potopit a pod vodou si vodolepku vzít.
- *Dospělák, který vodolepku podává se s ní také potopí, aby dítěti ukázal, že jsou v tom spolu.*
- Poté doplave nebo dojde ke břehu, vyleze na něj a vodolepku nalepí na dlaždičkovou zeď.
- Místo podávání vodolepek můžeme dětem pod vodou zamávat a ony zamávají nám.
- Když mají děti brýle, můžeme jim pod vodou na prstech ruky ukázat číslo, děti nám

pak nad vodou řeknou, jaké číslo viděly.

SKOKY

- Vezmeme si pomůcku „televizi“ (velká deska s obdélníkovou dírou uvnitř) a dáme ji těsně ke kraji bazénu v jeho hlubší části.
- Děti si stoupnou do řady na okraj bazénu a postupně skáčou po nohou do televize. Opět dbáme na to, aby před skokem měly palce přes okraj bazénu.
- Poté co dítě skočí, zanoří se do vody a vynoří se vně televize.
- Zpět ke břehu může doručkovat buď po ruku dospěláků nebo po okraji televize.

TŘETÍ ÚROVEŇ

ROZDÝCHÁNÍ

- Z pomůcek (nudle/žížala, velká plavací deska, televize) utvoříme překážkovou dráhu pro ručkování.
- Pomůcky položíme částečně na břeh, částečně na hladinu tak, aby tím, že leží na hladině vytvářely dětem překážku. Mezi překážkami necháme dostatečné rozestupy, aby se nám děti na dráze „neštosovaly“.
- Děti pak ručkují po okraji bazénu a všechny překážky se snaží překonat potopením se pod překážku. U velkých desek může být dospělák a pomoci dítě za ruku podtáhnout pod deskou.
- Děti na mělčině ve dvojicích dělají pumpu. Jeden z dvojice je nad hladinou, druhý pod hladinou a rytmicky se střídají.

ROZPOHYBOVÁNÍ

- V mělčí části bazénu si zahrajeme hru „Rybičky, rybičky, rybáři jedou“.
- Rybičky mohou utéct nebo proplavat mezi nohama rybářů.

PLAVÁNÍ

- Každé dítě dostane pomůcku, malou plavací desku.
- Děti plavou s deskou, kterou drží v natažených rukou, na protější břeh bazénu.
- Při plavání děti vydechují do vody.

POTÁPĚNÍ

- Vezmeme si velkou plavací desku a nalepíme na ní vodolepky, minimálně pro každé dítě jednu
- Desku pak otočíme vodolepkami směrem ke dnu a úkolem dětí je se potopit a z desky si vzít jednu vodolepku. Poté vylezou na břeh a vodolepku nalepí na dlaždičkovou zeď.
- Zkušenější děti mohou lovit potápníky hozené na dno bazénu.

SKOKY

- Odhazujeme děti do vody, děti tak padají volným pádem do vody. Dospělák vezme dítě oběma rukama a odhodí ho od sebe do dálky. Dítě dopadá do vody, zanoří se a odplave nebo si stoupne.
- Děti si vezmou velkou plavací desku a uprostřed bazénu se snaží si na ní vylézt, stoupnout a udržet rovnováhu. Většinou se jim to nepodaří a padají zpět do vody. Pokud by se to některému dařilo, stačí s deskou trochu šoupnout. Děti tímto trénují pád do vody v různých, neúplně předvídatelných polohách

PAVEL PĚNKA.

VYZKOUŠELI JSTE TENTO PROGRAM? CHYBÍ NÁM FOTKY Z BAZÉNŮ. ZAŠLETE NÁM JE. BUDEME SE TĚŠIT!

KAPKA HKVS - 1. VÍKEND - TŘEBÍČ

V pátek 24. 5. večer se většina účastníků Kapky sešla v klubovně 6. oddílu VS v Třebíči. Rozdělili jsme se do několika skupinek, dostali jsme mapy a během dvou hodin jsme si mohli projít Třebíč a podívat se na památky a vzájemně se poznat. My se vyrazili podívat na větrný mlýn, třebíčský zámek nebo třeba do židovské čtvrti.

Okolo deváté hodiny jsme se všichni sešli v klubovně, kde nás čekalo zahájení Kapky, představení instruktorů, vzájemné přestavení účastníků a taky jsme si zahráli pár seznamovacích her.

V sobotu ráno nás čekala rozcvička, dobrá snídaně a následně přednášky o stylech a správném pádlování. Po svačině jsme se všichni přesunuli do loděnice, kde jsme se převlékli do hydra, vyndali společně různé druhy pramic, např. P550 nebo vlnatku a rozdělili se do posádek. Učili jsme se pádlovat a kormidlovat na klidné

vodě. Poté jsme vyměnili pramice za kánoe a jeli kus po proudu, kde jsme zkoušeli cviky na rovnováhu, což vypadalo třeba tak, že jsme si každý stoupl na jednu špičku kánoe a snažili jsme se tam udržet. Taky jsme hráli bitvu „o poslední loď“, kdy jsme se museli vzájemně cvaknout. V sobotu odpoledne nás čekal první bazén. Z klubovny v židovské čtvrti jsme nejprve vyrazili podél řeky na obhlídku jezu, který nás čekal v průběhu plánované nedělní plavby. Následující metry, resp. desítky metrů zbývající cesty k areálu třebíčského aquaparku vedly nejen vpřed, ale téměř stejnou měrou i vzhůru, posloužily tak dobře jako rozehrátí před očekávanými výkony.

Po příchodu na bazén nás, zejména pak organizační tým, však čekalo nemilé překvapení. Namísto zarezervovaných tří krajních drah nám byly přiděleny dráhy uprostřed bazénu, čímž jsme přišli o jeden z břehů. Pro běžné

plavání spíše dobře, pro náš plánovaný program to však bylo dosti omezující. Naši lektoři se však v duchu hesla „Buď připraven!“ nenechali vyvést z míry a vše se nakonec zvládlo i v takto i omezených podmínkách. Dvě hodiny vyhrazeného času na trénink uběhly jak voda. Během nich jsme měli možnost si do sytosti vyzkoušet všechny dovednosti potřebné k úspěšnému absolvování kurzu. Věřím tedy, že na následujícím zkuškovém bazénu půjde vše hladce.

Závěr našeho pobytu v prostorách aquaparku jsme si zpřijemnil hrou „kolik skautů se vejde do místnosti s párou“. Tušíte správně, zvítězili jsme, vešli se všichni. Cestou z bazénu jsme se ještě stavili ve skautském muzeu. A jelikož už byli všichni hladoví, vydali jsme se na večeri, která byla, jak jinak, než dobrá.

Po večeri nás čekalo ještě pár přednášek o různých typech lodí,





- AUTOŘI FOTOGRAFIÍ: JAN MRKOS – HONDZÍK, KLÁRA ČENOVSKÁ – CHOBOT., JAN KRISTA – HONZA

správném vybavení na vodu, atp. ... a vzhledem k tomu, jak jsme už byli všichni unavení, tak jsme se odebrali do spacáků.

V neděli nás čekala plavba po Jihlavě, na kterou jsme se všichni těšili. Po snídani jsme se společně vydali do loděnice, kde jsme se převlékli do hydra, vyndali kánoe a dvě pramice a mohli jsme vyrazit. Cestou nás čekalo pár jezů, z nichž většinu jsme sjeli, ale někde jsme museli přetahovat. Taky jsme se střídali na kánoích a pramicích, abychom si všichni všechno vyzkoušeli.

Plavbu jsme zakončili ve Vladislavi a následně jsme se pak pomocí aut dopravili zpět do klubovny. Nakonec nás čekalo jen hodnocení plavby, zakončení prvního víkendu Kapky a rozloučení, než jsme se všichni rozjeli, ať už vlakem či autem, zpět domů.

Za nás se nám první víkend líbil a těšíme se na další, tentokrát na kanál.

ÁĎA (ADÉLA ČEPELOVÁ)
A WAUN (OTTO KAREL)



KOLEM KRKU NA KAJAKU

„Chorvatsko je hezčí jak Karibik, jen musíš vědět, kam jít...“

Před několika lety jsem koupil seakajak pro dva. Chvilí ležel na loděnici a minulý rok jsem se rozhodl s ním vyrazit na první větší plavbu. Šéf v práci mi říkal, že Chorvatsko je lepší jak Karibik, když víš, kam jet. „Blbost“, myslím jsem si, ale proč to nezkusit. Tak jsme ve dvou na kajaku objeli ostrov Rab. Dost z toho byla pravda, Chorvatsko je nádherné, když víš, kam jet.

Tou dobou mě napadla myšlenka, že by nemuselo být tak složité něco podobného naplánovat s našimi skauty. Ani ne půl roku nato už sedím na radě a ostatním navrhuju tábor roverů a vedení na seakajacích kolem ostrova Krk. Všichni jsou nadšení a přípravy můžou začít.

DEN PRVNÍ – VYRÁŽÍME NA CESTU

Stojím s klukama v půjčovně v Brně a borec za kasou vypadá, že má mnohem víc času než my,

což je asi pravda. Naštěstí ale nakonec ve skladech našel všech jedenáct lodí, které jsme měli zamluvené, a my je nakládáme na vozík. Jsem rád, že se tam vešly. Tušil jsem, že by mohly, ale jistý jsem si vůbec nebyl. U loděnice nakládáme pádla, vesty, šprajdy, zbytek naší patnáctičlenné posádky a s asi dvouhodinovým zpožděním vyrážíme na cestu. Jako výborný nápad se ukázalo vzít vysílačky k vzájemnému pobavení mezi osádkami aut. Cílem naší cesty je opuštěné místo mezi olivovníky u města Kraljevica, kde travíme pár hodin spánku.

DEN DRUHÝ – POPRVÉ NA MOŘI

Vstávání je zvlášť pro nás řidiče dost drsné, ale první pohled na moře zažene všechny negativní pocity. Přesouváme se do kempu v Kraljevici, kde po domluvě necháváme auta a balíme věci do lodí. Všechno na týdenní plavbu vezeme ve vodotěsných komorách v seakajacích a navíc pár dvacetilitrových barelů s vodou. Jídlo, oblečení, spacák, karimatka, vařič... – všechno se musí vlézt. Pro

jistotu nabízím ještě nepromokavé vaky. Poptávka není velká a mnozí pak suší po večerech své věci. Hold lodě z půjčovny nejsou vždycky jistota.

Vyplouváme po západním pobřeží. Pro hodně z nás je to poprvé na moři. Zkoušíme kajaky, kormidla, děláme časté zastávky na opuštěných plážích nebo ve vesnicích po cestě. Přesný plán nemáme, jen orientačně kolik musíme za den ujet. Prostě někam dojedeme a přespíme tam, kde se nám to bude líbit. Po asi 22 km jsme našli krásné místo za vesnicí Porat. Večer nám příjemně hraje na kytaru, kterou vezeme v nepromokavém obalu s sebou.

DEN TŘETÍ – DÁLKOVÁ PLAVBA A MOŘSKÁ OPIČÍ DRÁHA

Vstávám jako první, a tak mi náleží neoblíbená úloha vzbudit ostatní. Dneska se rozhodujeme obepnout větší kus ostrova a celkem se nám to daří. Později odpoledne připlouváme do hlavního města ostrova Krk. Některé členy posádky včetně mě zaujala



● AUTOR FOTOGRAFIÍ: MARTIN VAŠÍČEK – MROŽ,

obří nafukovací mořská opičí dráha a jdeme ji hned vyzkoušet. Pak nás čeká prohlídka města, krásné malé uličky, zmrzlina a večer přejezd na místo spánku. Trochu jsme se zapomněli a připlouváme k němu až skoro za tmy. Naštěstí tohle místo už znám a vím, kam plout.

DEN ČTVRTÝ – ZMRZLINA V PUNATU A SETKÁNÍ S DELFÍNY

Ráno trochu lenošíme a připlouváme jen kousek do zátoky ke krásnému městečku Punat s nejlepší zmrzlinou na ostrově. Abychom zvedli náladu holčičí posádky a naplnili ambice kluků, rozhodujeme se rozdělit. Holky jedou podél pobřeží a my kluci dáváme vyjížďku kolem ostrovu Plavnik. U ostrůvku na nás doléhá krize a už se nám tolik pádlovat nechce, ale to už nám není moc platné. Holkám jsme to samozřejmě nepřiznali.

Na cestě zpátky ke Krku na nás v podvečer čekají dvě překvapení. Krásný západ slunce a delfíni. Někteří jsou jen pár metrů od nás. Za zbytkem posádky připlouváme až skoro za tmy.

DEN PÁTÝ – OTEVŘENÉ MOŘE A DOBYTÍ OSTROVA RAB

Jsmo moc rychlí. S takovou dorazíme do cíle dřív, než jsme chtěli.



Tak co dál? Po chvíli přemýšlení a předpovědi počasí, která je na dnešek hodně dobrá, vyrazíme k ostrovu Rab. Známe to tam a vím o super pláži na přespaní. Holkám se v půlce cesty už moc nechce, ale statečně pádlují dál. V průběhu cesty přežíváme úmorné vedro díky nanukům a vodním hrám v písčité zátocě u městečka Lopar. Nocujeme pak na nádherném místě plném rudých skalisek, stezek a králíků.

DEN ŠESTÝ – HLAVNĚ NEPLAVAT

Dneska už je předpověď trochu

horší. Zpočátku dobrý a k večeru už vítr. Vyrážíme co nejdřív a dost to po cestě houpe. Jedeme podél menších ostrůvků zpátky ke Krku až do městečka Baška. Cestou děláme super zastávku na jednom z ostrůvků, kde je pláž s molem pro lodě, pod kterým je dost hloubky na skákání. Chci plout chobotnicí, kterou jsem tam vylovil, trochu straším holky a postupně si půjčujeme šnorchl a brýle. Pod vodou je tady spousta mušlí, ježků a dalších zajímavých věcí. V Bašce děláme přestávku na zmrzlinu a vyrazíme dál. Cíl je zátoka Vela Luka. Po cestě k ní ale vítr zesiluje a vlny jsou i na můj vkus hodně velké. Sice všichni umí na kajaku dobře a dost lidí i eskymáka, ale stejně moc v klidu nejsem. Zatímco já přemýšlím, jak to bude pěkně na pytel, až se někdo cvakne, mladší členové posádky si zpívají. Berou to jako velké dobrodružství. Nejradši bych je zaškrtil, ale nakonec si říkám, že dobrá nálada je v tuhle chvíli taky dost důležitá. V pravý čas připlouváme do zátoky. Jiný svět, po vlnách ani památka. Večer hrajeme na kytary a oblíbenou hru městečko Krk na ostrově Krk (taková obdoba městečka Palerma).





DEN SEDMÝ – PLÁŽ PRO TROSEČNÍKY (UVĚZNĚNÍ NA VELA LUKA)

Předpověď je dost špatná. Přichází to, čeho jsem se cestou bál. Bora – v Jadranu známý vítr. Dneska extrémně silný. Už je to jasné, jsme tady uvěznění spolu s dalšími plachetnicemi. Super na tom je, že máme tuhle za jiných okolností přeplněnou pláž skoro sami pro sebe, když nepočítáme majitele

místního občerstvení. Nedá se nic dělat, já s dalšími dvěma řidiči vyrazíme pro auta a převážíme je do Bašky. Plán na obeplutí ostrova nám vítr utnul. Ostatní na místě plní náš velký úkol, který jsme si dali před odjezdem, a vysbírávají pláž a okolí od odpadků. Po cestě už jsme jich několik uklidili, ale tahle byla určitě nejhorší. Majitel občerstvení nejdříve nechce věřit



tomu, co děláme, a nakonec od něj za to máme limonádu zadarmo.

DEN OSMÝ – OBEPLUTÍ SE NEZDAŘILO, ALE PŘESTO SE VÝPRAVA PAVEDLA

Ráno všechno balíme, vlny ustaly a loučíme se se zátokou i Chorvatskem. Připlouváme zpátky do Bašky, nakládáme loď, vybavení



a sebe do aut a vyrážíme domů. Nikomu nevádí, že jsme ostrov neobepluli. Třeba příště. I tak to byl skvělý výlet.

Kdyby chtěl někdo podobnou akci udělat, rádi poradíme! Stačí napsat na mrodge.skaut@centrum.cz

MARTIN VAŠÍČEK – MROŽ,
1. ODDÍL VODNÍCH SKAUTŮ
LULEČ, SEVERNÍ HVĚZDA



PRAKTICKÝ BOX

DÉLKA PLAVBY byla 7 dní.

CENA vyšla na 3000 Kč na osobu – nejdražší bylo půjčení lodí a doprava. Pádla, vesty a šprajdy jsme si sehnali svoje.

LODĚ jsme půjčovali ve Water elementu Brno a zamluvili je cca půl roku předem (asi jediní, kdo měli tolik kajaků na půjčení, super domluva).

DOPRAVA byla třemi auty, z nich jedno mělo na vozíku s konstrukcí všech 11 kajaků (4 debl a 7 singl)

Dojeli jsme do Kraljevice a už na lodích přešli k ostrovu Krk.

UBYTOVÁNÍ na plážích pod širákem zdarma! Okolo ostrova Krk i jiných ostrovů se dají najít i pláže nepřístupné ze břehu, kde nikdo jiný není.

JÍDLA jsme vezli po celou dobu s sebou a dokoupili jen pečivo a vařili na plynových vařičích. Dvojice měly na starost vymyslet jídelníček tak, aby jídlo zabralo co nejméně místa v lodi a vydrželo na celou plavbu.

Důležitá je voda. Každý den byla možnost někde doplnit, ale pro jistotu jsme měli několik 20l kanystrů pro rezervu.

VYBAVENÍ

Spacák, karimatka (ideálně co

nejmenší – nafukovačka a letní spacák), oblečení na léto u vody, opalovák, tenisky a boty do vody, vesta, pádlo, špricka, do skupiny jsme měli větší cely pro případ deště na udělení přístřešků (nebylo potřeba), jídlo na celou dobu, do skupiny několik pump na vytláčení kajaku při převrácení (nebyly potřeba), kytara v nepromokavém obalu, pár nepromokavých vaků pro jistotu na cennosti a doklady.

Mořské kajaky mají komory, kde je celkem dost místa a dá se do nich na týden v pohodě sbalit.

Každý den jsme se dívali na předpověď počasí a rychlost větru kvůli případným vlnám.

Vlny a vítr nám zkomplikovaly závěr plavby, kdy jsme zůstali před Vrbnickým kanálem u města Baška a dál už nešlo kvůli špatnému počasí plout. Řidiči teda předposlední den přešli autobusem pro auta a dovezli je z Kraljevice do Bašky, kde jsme naložili lodě. Je třeba být připraven i na tuhle variantu.

Celá posádka přes rok na kajacích jezdila a byla dost zkušená. Věk účastníků 15+. Podobným způsobem lze obeplout ostrov Rab, který je taky krásný a co se týče plavby méně náročný.

NAPŘÍČ PRAHOU – PŘES TŘI JEZY

I letos závod Napříč Prahou – přes tři jezy v tradičním termínu 28. září potvrdil, že jde o zcela výjimečnou událost. Účastí závodníků i vodáků ve volném splutí opět překonal předešlé ročníky. S více než 1200 loděmi, které propluly alespoň Staroměstským jezem, a celkovým počtem 4297 přihlášených účastníků se skutečně jedná o akci, která se svou historií a přesahem řadí mezi nejvýznamnější skautské akce v České republice.

Akce je však mimořádnou nejen proto, že od jejího prvního konání v roce 1939 uplynulo již 80 let, ale především proto, že kromě závodů vodních skautů umožňuje i široké veřejnosti zcela výjimečně pouze v jednom jediném dni v roce splout na plavidlech poháněných pádly hned tři nejdůležitější pražské jezy skrz vorové propusti. Obrovské množství lodí ve volném splutí nasvědčuje také tomu, že si tuto příležitost nenechá ujít na čtyři tisíce vodáků z Prahy, jejího okolí i ze všech koutů naší republiky. Ale i mnoho suchomilů se nechá nalákat a přemluvit k výjimečnému pohledu na Prahu z hladiny řeky Vltavy v délce 6,5 km. Jde o další



● AUTOR FOTOGRAFIE: KATKA HEJDUKOVÁ

potvrzení, že skautské „sloužím“ není jen prázdné slovo, že skautské „buď připraven“ pomoci druhému, zastat nějakou práci nebo se jen o něco smysluplného postarat je platným skautským kředem. Budete jistě namítat, že znáte mnoho jiných důležitých skautských akcí, které svým významem či rozsahem mohou 3 jezům konkurovat. Já si jen dovoluji upozornit na skutečnost, že málokterá skautská akce je zároveň tak těsně provázána i s veřejností,

je viditelným a jasným důkazem skautské šikovnosti, obětavosti a pracovitosti.

Chválit je potřeba, poděkovat také, ale není od věci si také postesknout, že je velká škoda, že ve vši skromnosti si tentokrát nemohli účastníci závodu přilepit na paluby svých lodí „splavenky“ s ročníkem tří jezů či výroční nálepku k osmdesátileté historii.



● AUTOR FOTOGRAFIE: JAN MIKIS



● AUTOR FOTOGRAFIE: PETR VÁŇA

Některé skautské pramice se totiž již hrdě na svých předních palubách pyšní hned několika nálepkami, které dokládají jejich opakovanou účast. Některé posádky přijíždějí vyhrát tento závod. Mnohem více se jich však přijíždí především zúčastnit.

Také skutečnost, že stále přibývá dalších a dalších pramic P550 je dokladem, že i tento závod se významnou měrou podílí na rozvoji vodního skautingu a posádkového systému mezi českými vodními skauty. Mezi zcela novými i staršími „pětsetpadesátkami“ se občas, ale stále méně objevují její předchůdkyně vlnatky, P520 či jiné lodě přístavů a oddílů vodních skautů, které se však často nenechají zahanbit. Pro mnohé bylo jistě překvapením zařazení závodní kategorie paddleboardů na začátku závodu. Otázkou na organizátory je, kam tímto krokem směřují, aby se dále jednotlivé kategorie „nedrobily“ a i vyhlásování výsledků závodů nebylo pro znavené účastníky příliš dlouhé.

Skautské závody pramic se skromně odehrají hned na začátku dne. Letos se závodů zúčastnilo 201 posádek, ze kterých bylo skautských třídivých lodí P550 na 131. K nim se přidalo dalších 30 plavidel – především devítikánoí, krátkých i rychlostních pramic. Cílem všech těchto posádek je především doplnout do cíle, což se o volném splutí ve většině říci nedá. Skromnost je v tomto pohledu i velkou ctností celé akce, protože každý pozorný účastník akce si musí uvědomit, kolik práce, námahy, starostí, obětavosti předchází samotnému závodů, vlastního pořádání i dotažení všech náležitostí pro správné vyhodnocení a uzavření akce. V den konání závodu je pak bezpodmínečnou nutností přítomnost více než sto-padesáti ochotných dobrovolníků na všech pozicích na startu, jako traťových komisařů, v rolích záchranných i mnoha ochotných lidí v samotném cíli při přípravě a organizačním zajištění. Velký dík za

to patří všem dobrým lidem, kteří přiloží ruku k dílu a pomohou více či méně, ale přesto je každá jejich pomoc tolik potřebná a důležitá. Poděkování patří samozřejmě v první řadě hlavnímu týmu pořadatelů – řediteli závodu, startovním komisařům a všem lidem, kteří připravují a zajišťují ceny, tisknou diplomy, obíhají sponzory, vedou čilou komunikaci se všemi úřady a partnery akce. Osmdesátiletá historie je velkým závazkem i pro budoucnost. Nedovedu si moc představit překvapení mnoha účastníků závodů či volného splutí, kdyby se akce jedenkrát prostě nekonala, protože by už týmy, které připravují tuto náročnou akci, neměli dostatek sil, času, energie a nadšení. A každé poděkování, každá nabídka pomoci jim jistě pomáhá. Třeba jen proto, že vidí, že na všechno nejsou sami.

Tentokrát jsem měl možnost se zúčastnit akce ve zcela jiné roli, než v minulém roce. Závod jsem si i já poprvé projel jako účastník. Byl to pro mě opět pohled více než překvapující. Není zvykem, že lidé se umí domluvit, umí si vyjít vstříc nebo jsou jen prostě a jednoduše ukáznění, když dostanou jasné a srozumitelné instrukce. U členů skautských oddílů se to sice předpokládá, ale i za tímto

jednoduchým předpokladem je mnoho a mnoho hodin obětavé výchovné práce u všech věkových kategorií vlnat, žabiček, skautů a skautek i roverů a rangers včetně jejich dospělých vedoucích a skautských kamarádů. Díky všem a díky za všechny.

P.S.: Možná vám přijde následující dovětek jako zbytečný, přesto bude mít třeba po letech zajímavou vypovídající hodnotu: v propusti Staroměstského jezu bylo napočítáno 1201 projíždějících lodí a rozhodčí zaznamenali na všech jezích celkem 109 zalitých nebo cvaklých lodí (tj. 9 % z účastníků). Přibližný průtok Vltavy – 38 m³/s, počasí dne 28. 9. 2019 – denní teploty v Praze 17 až 20 °C, polojasno až oblačno, západní vítr o rychlosti 3 až 7 m/s. Slovy „klasička“: „Leptší počasí jsme si nemohli přát!“

MÍRA

Zatím neoficiální výsledkovou listinu a fotogalerie najdete na webu akce 3jezy.skauting.cz



● AUTOR FOTOGRAFIE: PETR VÁŇA

POZNÁVAJ SVET CEZ SEASCOUTING

Ahoj vodáci! Radi by sme sa predstavili a podelili o náš letný zážitok. Naša malá výpravná skupina z 1. oddielu vodných skautov Fleur de Lis, 59. zboru Barbakan Banská Bystrica, už v minulosti absolvovala niekoľko vodno-skautských zahraničných misií. Po stretnutí so skautmi v Írsku a na Islande sme nadviazali priateľské vzťahy aj s oddielom v Taliansku. Po vzájomných návštevách sme sa rozhodli zorganizovať ďalšie stretnutie v Chorvátsku.

Naplánovali sme na letné prázdniny skautskú plavbu na námornej jachte pod oddielovou vlajkou. Vytýčili sme plavebnú trasu medzi veľkými ostrovmi v strednom Jadrane. Jedným z hlavných cieľov bolo dopredu dohodnuté stretnutie na mori s Gruppo Scout Cereto 1 zo spomínaného Talianska. My sme vyplávali z maríny Kremik pri Primoštene a plavili sa na jachte Lula (šalupa) v ústrety našim kamarátom. Talianski skauti sa preplavili z Talianska cez Jadranské more na dvojsťažňovom keči Corto Maltese. Aj oni sa veľmi tešili na naše stretnutie a napäto



● FAREWELL, AUTOR: RONALD BELAN – SLON

očakávali, či prúdy, vietor a počasie budú naklonené našim plánom. Na tretí deň plavby, v utorok 23. 7. 2019, sa nám podarilo spoločne zakotviť na ostrove Korčula. Už z diaľky sme na seba mávali, vysmiali a nadšení, že nám naše plány vyšli. Vrúcne sme sa zvitavili a začali sme plánovať spoločné aktivity. Zorganizovali sme si pobežnú vychádzku do historického

mesta Korčula. Skauti sa v medzinárodných skupinkách dobre bavili a pobudli v meste do neskorých večerných hodín, zatiaľ čo mi starší sme si vymieňali informácie od posledného stretnutia, kto čo zažil, kto má čo nové a samozrejme už sme spriadali ďalšie plány. V rámci priateľských vzťahov sme boli pozvaní mladými skautmi na taliansku ceremóniu ranného nástupu. Hneď ráno sme teda vyplávali a navštívili ich ešte raz v mieste ich kotviska. Spravili sme si spoločný nástup, spoločne sme vztýčili vlajky a nakoniec sme ešte posedeli na spoločných raňajkách. Pre jednu z talianskych skautiek sme si dokonca pripravili k jej aktuálnym narodeninám gratuláciu so spevom a malou „tortou“. Plný emócií, spoločných zážitkov a tak trochu smutný, že sa už lúčime, rozlúčili sme sa a vyplávali na ďalšiu etapu našej plavby. Čakalo nás ešte mnoho zážitkov, no stretnutie s našimi bratmi a sestrami z Talianska v nás zanechalo hlbokú brázdú, za čo sme im veľmi vďační.

Ak sa zdá, že po týždňovej plavbe na Jadrane sme boli unavení a čakala nás nudná cesta domov, nie



● STRETNUTIE NA NÁMESTÍ V MESTE KORČULA



je to pravda. Aj cesta naspäť môže byť zaujímavá. Návrat z Chorvátska sme si predĺžili o ďalšie štyri dni putovania nádherným Slovinskom. Navštívili sme známu jaskyňu Postojna, videli skalný hrad v Predstojnej, kultúrne sa obohatili v hlavnom meste Ljubljana, cestovali malebnou krajinou Julských Álp so zastávkami na jazerách Bled a Bohinj, prechádzkou na hrad Bled a tiež sme rezkým krokom vystúpali k vodopádu Slavica. Čerešničkou na torte bol rafting na divokej alpskej rieke Soča.

Tešíme sa, že sa na budúci rok stretne s našimi talianskymi priateľmi u nás doma na AQUA 2020, kde radi uvidíme aj vás, našich bratov a sestry z Českej republiky. Zároveň sa nám už rysuje plán spoločnej plavby v Grécku, kde by sme spolu s nimi navštívili gréckych vodných skautov (a možno aj peších).

Dobry vietor do plachiet!

MARIÁN VAŇO – MAROŠ
59. ZBOR BARBAKAN
BANSKÁ BYSTRICA



● CEREMONIÁL VYŤAHOVANIA VLAJOK



● SPOLOČNÉ RAŇAJKY

AQUAERIS - SKAUTSKÝ PRETEK PLACHETNÍČ NA SLOVENSKU

Už 6. ročník preteku Aquaeris sa konal na slovenských vodách. Tentokrát na vodnej nádrži Môťová vo Zvolene. Môťovské vody sa sčerrili v dňoch 13. –15. 9. 2019. Pretek organizoval Hlavný Kapitanát Vodných Skautov.

Tohto ročníku sa zúčastnilo 30 skautov z celého Slovenska. Rozdelení boli do 8 posádok, z toho 5 posádok súťažilo na lodiach gypsy, jedna posádka na plachetnici 420, jedna posádka na oplachtenej kanoi Jedničke a na oplachtenej pramici SMS Panther, ktorá docestovala až z Čiech. Vzhľadom na slabší vietor v sobotu ráno sme sa rozhodli pretek presunúť na poobedie. Čiže ráno prebiehalo

len voľné plachtenie a užívanie si vody. Hlavný závod o putovný pohár aquAeris odštartoval o 15:00 a cieľom bolo preplachtiť čo najrýchlejšie určenú trať.

V preteku sa najrýchlejšie do cieľa dostala posádka na lodi Eleanor s posádkou Filip, Majo a Tete z 82. zboru Polaris. Táto posádka vyhrala tohtoročný putovný pohár aquAeris, ktorý teda putuje do Sereďe. Na druhom mieste sa umiestnila loď Besná s posádkou Ihla z Ružomberku a Maco z 11. zboru Biele Delfíny. Tretia skončila plachetnica Margita s Hurikánom, Šnekom a Jeleňom z 59. zboru Barbakan Banská Bystrica.



● ZAKOTVENE PRED PRETEKOM

V otvorenom závode vyhral tesne SMS Panther s medzinárodnou posádkou Bidlo, Lukáš a Juro. Druhá prišla 420 s posádkou Dawkie a Matúš. Posledná loď v tomto otvorenom závode žiaľ odstúpila po technických problémoch.



● TABORISKO A NASTUP AQUAERIS

Po veľmi napínavom preteku aquAeris nasledoval ďalší, tentoraz diaľkový, pretek o Modrú stuhu HKVS. Súťažili tie isté posádky, len sa zmenila trať plavby. V tomto preteku sa poradie stále menilo, no nakoniec sa podarilo cieľovú líniu zdolať ako prvej plachtenci 420 s posádkou Dawkie a Matúš.

Preteku sa zúčastnili skauti zo slovenského skautingu, no za stupenie sme mali aj od našich bratov z organizácie Junák – český skaut a Zväzu skautov maďarskej národnosti zo Slovenska. Potešilo nás, že sa nám tento rok podarilo dostať na pretek drvivú časť slovenskej skautskej flotily plachténíc.

Po závodoch boli skoro všetky posádky unavené a preto pokračovalo voľné plachtenie už len pre tých, ktorí si chceli plachtenie ešte trochu predĺžiť. Večer prebehlo odovzdávanie ocenení, posedenie pri táboráku s hrou na gitaru, pri ktorej sme si zaspomínali na slovenské skautské piesne. Tí starší ponocovali pri stolových hrách a siahodlhých diskusiách na rôzne „vážne“ témy.

Na rannom nástupe odovzdal lodiarsky staviteľský tím putovné ocenenie Zlatý úväz za zaujímavý lodiarsky projekt šéfovi tímu Ondrejovi Odokienkovi – Tryskovi za stavbu ich oplachtenej kanoe Jednička. Brat Trysko ju postavil s mladučkým tímom vodných

skautov zo Senice, kde vzniká nový oddiel vodných skautov. Podarilo sa im natočiť aj pekné video z krstu, ktoré si môžete pozrieť tu: <https://youtu.be/paXJhWKImXQ>

DÁVID JURŠÍK – DJ
59. ZBOR BARBAKAN
BANSKÁ BYSTRICA

SNY, O KTORÝCH NETUŽÍTE (PLACHTENIE NA VODÁCH ZVOLENSKÝCH)

Jeden večer úporne premýšľate nad dôkazom D'Alembertovho podielového kritéria, a ten druhý si náhodne, a či pod oparom náhlejšou bezprostrednosťou, zjednáte víkend zasvätený plachteniu. Také boli moje pohnútky. Čisté, neskúsené, náruživé.

Na zelenej lúke s bielym hangárom a stožiarom, tam medzi dvomi radmi stanov, tam si môžem natiahnúť ruky. To dôverné prostredie, blízke každému skautovi. Lež na vode v plávajúcej orechovej škrupinke, pod plachtami, ktoré nepoznáte, s vetrom, ktorému nerozumieme, tam som sa cítila ako Nováčik.

Každú chvíľu, ak vietor dul, pľuli sme po zvolenskej nádrži. Pozorne sme počúvali rady starších, snažili sa zachytiť každú múdrosť, ak ju náhodou vietor nevzal za horu. Lebo podvečer bola vystrojená



● OCENENY ZLATYM UVAZOM



● VITAZNY TIM AQUAERIS

súťaž. Tak sme súťažili. Simultánne načúvať vlnám a vetru, ktorý turbulentne víril vo všetkej neviditeľnosti, načúvať lodi, ba aj vejúcim plachtám, neustále našponovaným, to bolo ako lapať mušky v ovocnom sade. Ale keď raz človek prestane s prírodou bojovať a nechá sa unášať, vo všetkej prirodzenosti má pocit večného sna.

Veru, aj také myšlienky Vám napadnú na ceste domov z Aquaeris.

VERONIKA ČERVENKOVÁ,
11. ZBOR BIELE DELFÍNY

MOKRÉ DĚJINY ZEMÍ KORUNY ČESKÉ XXXVIII. ČESKÉ LODĚ ZA PROTEKTORÁTU B-M

Během tzv. druhé republiky, a dokonce i za prvních okupačních let se české vodácké sporty nejen udržely, ale dokonce mírně narůstaly počty jejich registrovaných členů. Do českého vnitrozemí přesídlili čeští kanoisté a veslaři z nyní německých Litoměřic, Děčína a Ústí, někteří trenéři a organizátoři byli „uklízeni“ z Prahy kupř. do Písku apod. V menších městech s „českou“ adresou tak vznikaly nové oddíly a jednoty, na druhou stranu však přestali být registrováni sportovci bez správného árijského původu. V r. 1939 se ještě stihlo uspořádat mistrovství republiky ve vodním slalomu na peřeji Berounky u Radotína, ale maraton Budějovice – Praha se jel naposledy v r. 1937, v r. 1938 na to nebyly síly a obnovil se až po válce v r. 1948.



Brzy po okupaci byly spolky Junák, Sokol a Orel (pozn. red.: katolická sportovní organizace) rozpuštěny kvůli oprávněnému podezření z organizovaného prvorepublikového vlastnictví a veškerá sportovní činnost v Protektorátu byla pozastavena.

Protože však německý válečný průmysl potřeboval české zaměstnance výkonné a nebouřící se, povolil, jinak nekompromisně

krutý zastupující protektor Reinhardt Heydrich, po zastrašující přestávce natáčení filmových veseloher, turistiku a sport. Byl to především fotbal, ale kanoistika a veslování se přitom svezly také. V Praze byly silné vodácké oddíly



Blesk, Bohemians, Slavia, další aktivní byly v Mělníku, Lounech, Roudnici, Baťově, Uherském Hradišti, Moravské Ostravě a zejména Brně.

Činovníci vodáckých oddílů pořádali četné soutěže se vzájemným měřením sil – kupř. maraton Písek – Zvíkov, přebor Moravy ve veslování, stále se držely pražské Primátorky a další skifařské soutěže. Na čerstvě dostavěné Kníničské (dnes Brněnské) přehradě jachtaři pořádali závody olympijských jol.

Výrazně však byly omezeny a později zastaveny soutěže delší než jednodenní, neboť mimo Protektorát se vyjíždět nesmělo.

Za stanného práva po Heydrichově smrti byla veškerá spolková činnost znovu zastavena, ale sport byl brzy opět povolen, ba dokonce nařízen. Registrované kluby se vypsanych soutěží účastnily povinně, neregistrované sportování povoleno nebylo. V souvislosti s pracovním

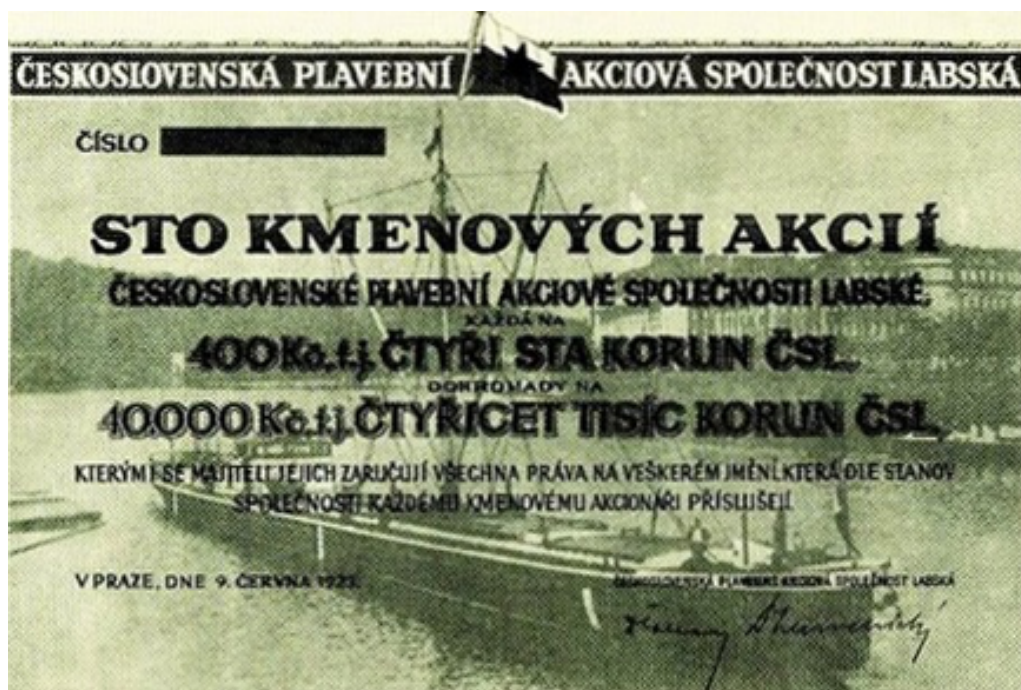

nasazením mladých lidí na práci mimo Protektorát však aktivních sportovců postupně ubývalo, neposlušné (nelojální) kluby mohly být zrušeny, jejich majetek zabaven a členové výborů uvězněni, nebo i popraveni (kupř. Český veslařský klub Uherské Hradiště, předseda svazu veslařů Polák, aj.).

V r. 1944 výrazně ubylo závodů a na vodě probíhaly jen tréninky. Začátkem r. 1945 byla organizovaná sportovní činnost zastavena úplně a obnovena až po válce.

České lodě na českých vodách nebyly jen lodě sportovní.

Na Vltavě, a hlavně na Labi působila Českomoravská plavební akciová společnost Labská, založená r. 1922. Až do r. 1939 užívala název „Československá“ a zkratku ČSPL. Ve zřizovací listině měla uvedeno, že oborem podnikání je doprava zboží a lidí po vodě, stavba a oprava lodí.

Lodní park se původně skládal z parníků, rychlolodí, řetězáků, člunů a pramic v celkovém počtu 214 plavidel a celkové tonáži 142 000 tun. V roce 1936 si ČSPL začala v pražské loděnici Praga, v Děčíně a Ústí nad Labem stavět vlastní vlečné čluny typu Amanda o nosnosti tisíce tun. Do roku

1939 jich postavila dvacet, pak je stavěla do roku 1943 a ještě dalších dvacet let po válce.

Za okupace byla firma silně poněmčena a modrá hvězda na bíločervené vlajce změněna na černou, aby barvy nepřipomínaly vlajku neexistující ČSR. Ale čeští šífaři měli dobré jméno i v této době (ostatně nemuseli na frontu) a vedli lodě po Labi a jiných řekách i mezi rozbombardovanými přístavy a mosty. Jednu podobnou příhodu z posledních dnů války trochu nadneseně připomíná film režiséra Otakara Fuky *Mys dobré naděje* z r. 1975.

Na konci války měla firma i přes zničení části lodního parku a jiné ekonomické obtíže stále ještě 267 jednotek o celkové tonáži 137 263 t.

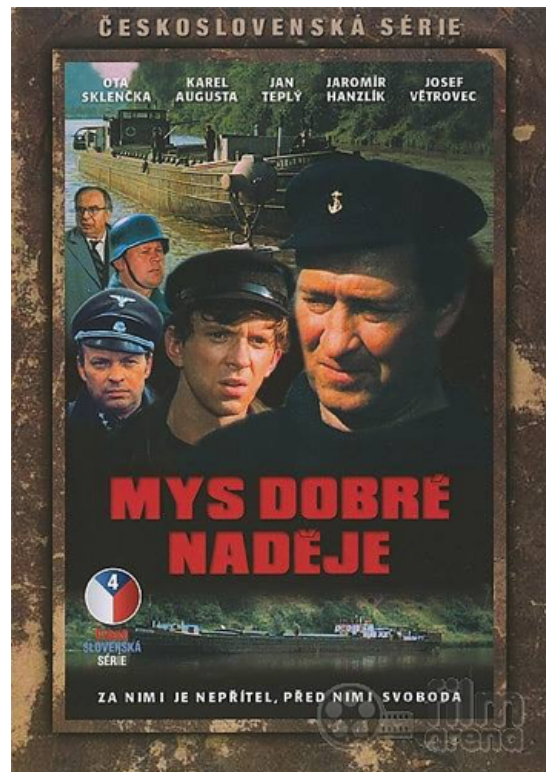

Po válce se vrátila nejen modrá barva na vlajku společnosti, ale i název Československá. Později do zkratky ČSPL přibylo písmeno O z názvu Odry (dnes už je zase bez něho a jednotek má něco přes 70).

S druhou světovou válkou si připomeňme ještě jednu skupinu lodí související s naším územím – válečná plavidla nesoucí jména našich měst.

Nejstarším je zřejmě parník s původním názvem Gablonz



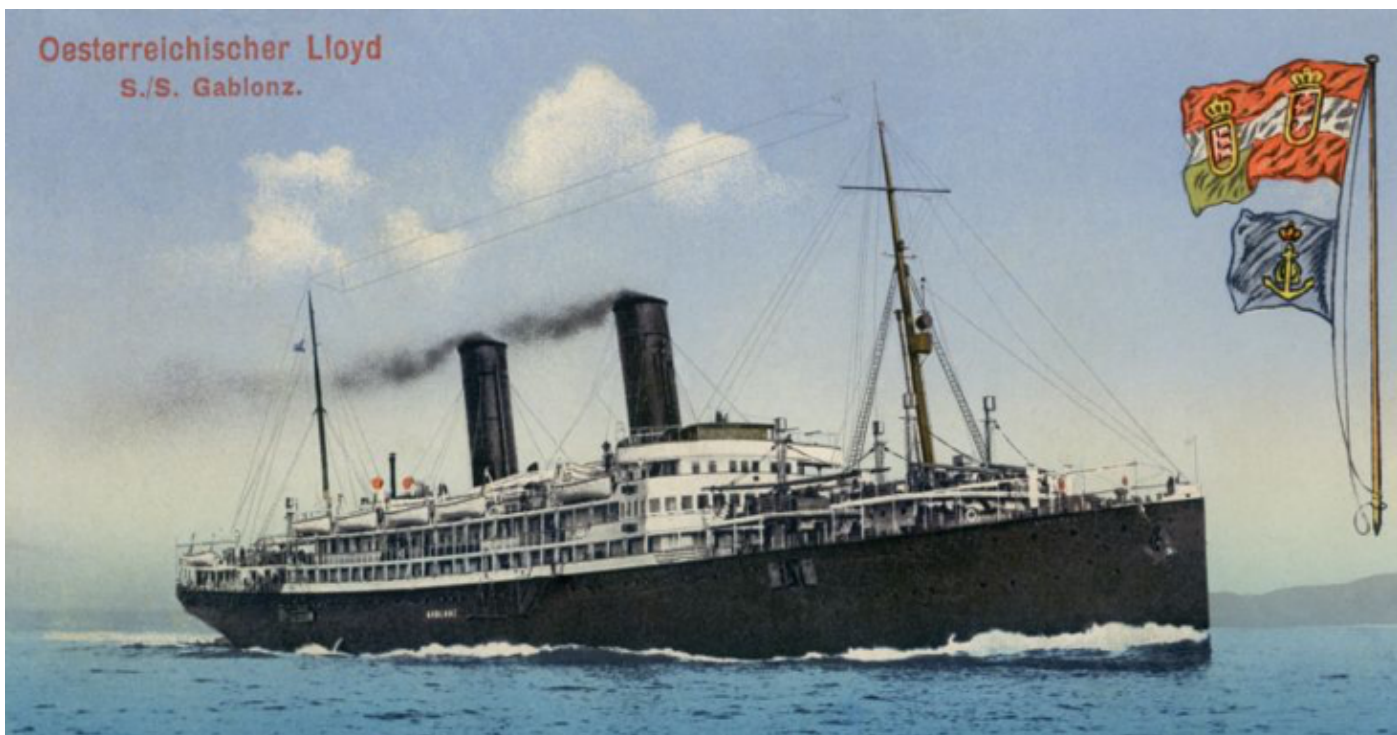

čili Jablonec nad Nisou. Byla to největší obchodní loď rakousko-uherského císařství o výtlačku 8 500 BRT postavená v Terstu a symbolicky předaná jabloneckému starostovi na jaře 1912. Určena byla pro přepravu cestujících a jabloneckého skleněného zboží do Asie. První plavba vedla do indické Bombaje.

Jenže r. 1914 vypukla první světová válka, během které byl Gablonz zablokovan na Jadranu. Po válce připadl jako většina rakouských lodí Itálii, byl přejmenován na Tevere (Tibera) a sloužil

obchodu italskému.

V r. 1935 byl přidělen italské armádě jako nemocniční loď při obsazování Etiopie a pak i při účasti ve španělské občanské válce a později při válce v Libyi. V r. 1941 najel u Tripolisu na minu, ale vrak zůstal na mělčině a sloužil jako dok, dokud jej Italové před příchodem Britů preventivně zcela nezničili.

Nejúspěšnější složkou německé Kriegsmarine bylo ponorkové loďstvo, které ničilo nebo alespoň omezovalo zásobování Velké

Británie a Sovětského svazu. Ponorky sice byly úspěšné, ale také měly velké ztráty. Proto byly neustále stavěny nové.

V r. 1941 bylo zvykem jednotlivým ponorkám přidělovat patronát německých měst, za něž jako bojovaly.

Patrony ponorek se tak stala i původně československá města Karlovy Vary a Ústí nad Labem. V květnu obdržela dostavovaná ponorka U-206 patronát města Liberce (Reichenberg). Byla sláva na liberecké radnici, byla sláva při spouštění v loděnici v Kielu. Liberecký primátor Rohn a partajní představitel Porsche (to nebyl ten od Volkswagenu) předali veliteli námořnímu nadporučíkovi Opitzovi fotky Liberecka a dopis s ujištěním, že na posádku U-206 budou všichni myslet, zatímco Herbert Opitz na oplátku slíbil posílat městu zprávy o úspěšných bojích.

Ponorka dostala na věž znak Liberce a vyrazila válčit.

9. srpna při plavbě z Trondheimu a hlídkování mezi Irskem a Grónskem potopila britskou loď Ocean Victor, o čemž její velitel

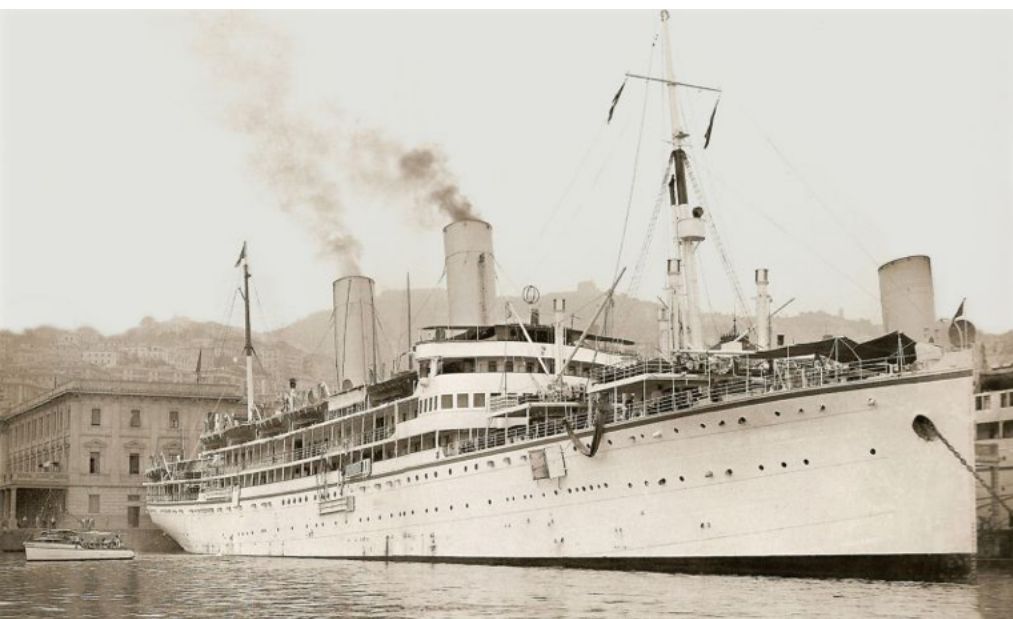



liberecké konšely svědomitě informoval. Po měsíci si ponorka i posádka odpočinula na ponorkové základně v Saint Nazaire a při své druhé měsíční plavbě potopila další dvě britské lodě.

Na třetí bojovou misi vyplula 29. listopadu – a to je také vše, co se o ní ví. Nejspíš najela na minu a leží na dně Biskajského zálivu. Liberečtí potápěči, muzeum a radnice ji nyní hledají a věří, že brzy najdou.

Ještě jedna kurizita onoho času: Znamý komik Felix Holzmann (Včera, dnes a zítra, ..., To je bendžo? atd.) jako rodák z Teplic a občan Litoměřic německé národnosti se chtě-nechtě stal občanem Říše a narukoval. Prý sloužil u Dánska a Švédska jako námořní

dělostřelec, za což si po válce užil ročního pobytu v sovětském gulagu. Později se věnoval kabaretním skečům, a protože byl současně Čechem i Němcem, vystupoval v české televizi, německém Ein Kessel Buntes a poslední tři roky svého života na zaoceánské lodi.

Ale zpátky do Protektorátu:

Neví se, zda byl výše zmíněný vysoce inteligentní darebák Reinhardt Heydrich první, ale řekl a napsal: Češi jsou smějící se bestie. Těžko tomu vybrat správný výklad, ale pravdou je, že za

Protektorátu, stejně jako vždy za krutých časů, se Češi bavili vtipy.

Jeden tématický:

Protektorátní prezident Hácha přijel do Berlína a žádal o povolení mít ministerstvo námořnictví. „Na co potřebuje Protektorát ministerstvo námořnictví, když nemá moře?“ divili se v Berlíně.

„No, když Říše může mít ministerstvo spravedlnosti...“

VEZÍR

PŘÍŠTĚ: ČESKÝ NÁČELNÍK
ESKYMÁKŮ



TERMÍNKA



2019

2020

● TERMÍN

● AKCE

● MÍSTO

| | | |
|---------------------|--|----------------------|
| 8.–10. 11. 2019 | Podzimní sraz VS | Pardubice |
| 15.–17. 11. 2019 | ČLK SEALS – závěrečný víkend | |
| 15.–17. 11. 2019 | ČLK VS Námořní akademie – zkouškový víkend | |
| 6. 12. 2019 | Vánoční Tortuga | Nymburk |
| 25. 1. 2020 | Námořnický balón přístavu Eskadra Ostrava | Ostrava |
| 3.–5. 4. 2020 | Jarní sraz | Opava |
| 17.–19. 4. 2020 | KLŠVS – Zahajovací víkend – řeka Jizera | Jablonec nad Nisou |
| 30. 4. – 3. 5. 2020 | Skare | Máchovo jezero |
| 15.–17. 5. 2020 | KLŠVS – Víkend na divoké vodě | Roztoky u Křivokláta |
| 17. 5. 2020 | Kotorský závod | Liberec |
| 23. 5. 2020 | Pístovická střela | |
| 5.–7. 6. 2020 | KLŠVS – Víkend na plachtách | Jezero Poděbrady |
| 7.–16. 8. 2020 | KLŠVS – letní běh | Horažďovice |
| 14.–23. 8. 2020 | SEALS – letní běh | Zahájí |
| 25.–28. 9. 2020 | KLŠVS – Zkušební víkend – základna Křížek a Vltava | Praha |
| 28. 9. 2020 | Napříč Prahou – přes tři jezy | Praha |
| 20.–22. 11. 2020 | Podzimní sraz VS | |
| 22.–24. 1. 2021 | KLŠVS – Závěrečný víkend | Jablonec nad Nisou |
| 3.–6. 6. 2021 | Navigamus | |

elektronická KAPITÁNSKÁ POŠTA

METODICKÝ A INFORMAČNÍ ZPRAVODAJ HKVS

ČÍSLO 60, ŘÍJEN 2019

Vydává Hlavní kapitanát vodních skautů pro vnitřní potřebu.

Pozvánky, zprávy a fotky z vašich akcí do Kapitánské pošty můžete posílat na mail: kp@skaut.cz.

UZÁVĚRKA PŘÍŠTÍHO ČÍSLA BUDE 10. 11. 2019.

Elektronickou Kapitánskou poštu si můžete stáhnout na adrese: vodni.skauting.cz/kapitanska-posta, kde je i verze pro tisk, nebo se na stejných stránkách přihlásit k jejímu odběru prostřednictvím emailu.

Pokud si přejete být zařazeni do databáze, vyplňte svůj email v příslušném formuláři. Pokud si nadále nepřejete eKP na svůj e-mail dostávat, stačí napsat na: odber-kp-pdf+unsubscribe@hkvs.cz.

MOKRÉ A MODRÉ STRÁNKY

Jsou vodácké přílohy dětských skautských časopisů – Světýlko a Skaut. Přílohou je dostávají všichni dětské odběratelé těchto časopisů, registrovaní v jednotkách registrovaných s označením „vodní“. Informace najdete na webu vodni.skauting.cz/modkre-stranky, kde si je můžete i stáhnout.

Příspěvky, postřehy, připomínky, informace, pozvánky či fotky zasílejte na adresu: kp@skaut.cz.

Do tohoto čísla přispěli: Anna Cimbálová – Viki, Vladimír Cvrček – Vezír, Adéla Čepelová – Áďa, Veronika Červenková, Jan Dvořáček – Jeník, Jan Fischer – Hvězdář, Miroslav Havlík – Mira, Dávid Jursík – DJ, Jana Karaová – Kulda, Pavlína Mrkosová, Karel Otto – Waun, Pavel Pěnka, David Svoboda – Cedník, Marián Vaňo – Maroš, Martin Vašíček – Mrož

Fotografie uvnitř čísla: Ronald Belan – Slon, Klára Čenovská – Chobot., Jan Dvořáček – Jeník, Katka Hejduková, Martin Holcman – Obel, Michal Kordík – Pytlík, Jan Krysta – Honza, Jan Mikis, Jan Mrkos – Hondzík, František Pospíšil – Pošťák, Bára Šocová, David Urban – ňuf, Petr Vaňa, Martin Vašíček – Mrož, Jiří Zámečník – Taote, Václav Zeďínek – Vašek, archiv 95. skautského oddílu Quercus Modřice

Foto na titulní straně: Michal Janata – Kalich

Redakční rada: Jana Karaová – Kulda, Klára Klinderová – Škvrně, David Svoboda – Cedník, Aneta Byšková – Anténa

Korektury: David Svoboda – Cedník • **Sazba:** Klára Klinderová – Škvrně

